



Prefeitura Municipal de Lagoa Santa

RECIBO DE RETIRADA DE EDITAL PELA INTERNET

Processo Licitatório n° 160/2020
Modalidade: Pregão Eletrônico RP n° 076/2020
Tipo: Menor preço global

OBJETO: REGISTRO DE PREÇOS PARA CONTRATAÇÃO DE EMPRESA DE ENGENHARIA PARA A PRESTAÇÃO DE SERVIÇOS DE SERRALHERIA EM GERAL E MANUTENÇÃO DE ESTRUTURAS METÁLICAS, EM VÁRIOS LOCAIS NO MUNICÍPIO DE LAGOA SANTA/MG, COM FORNECIMENTO DE MATERIAIS, EQUIPAMENTOS NECESSÁRIOS E MÃO DE OBRA, conforme mencionado no Anexo I, parte integrante deste Edital.

Nome da Empresa:.....
CNPJ:.....
Endereço:..... nº..... Bairro.....
Cidade:..... Estado:.....
Telefone:.....
E-mail:

Pessoa para contato:

Obtivemos através do acesso à página www.lagoasanta.mg.gov.br ou www.bbmnetlicitacoes.com.br, nesta data, cópia do instrumento convocatório da licitação acima identificada.

Local:.....

Data: ____ / ____ / 2020.

ASSINATURA:

Senhor Licitante,

Visando à comunicação futura entre este município e sua empresa, solicitamos a Vossa Senhoria preencher o recibo de retirada do edital e remeter à Comissão Permanente de Licitação, pelo e-mail: licitacao@lagoasanta.mg.gov.br,

A não remessa do recibo exime o município de Lagoa Santa da responsabilidade da comunicação por meio de e-mail de eventuais esclarecimentos e retificações corridas



Prefeitura Municipal de Lagoa Santa

no instrumento convocatório, bem como de quaisquer informações adicionais, não cabendo qualquer reclamação posterior.



Prefeitura Municipal de Lagoa Santa

EDITAL DE LICITAÇÃO

Processo Licitatório n° 160/2020

Modalidade: Pregão Eletrônico RP n° 076/2020

Tipo: Menor preço global

- **OBJETO: REGISTRO DE PREÇOS PARA CONTRATAÇÃO DE EMPRESA DE ENGENHARIA PARA A PRESTAÇÃO DE SERVIÇOS DE SERRALHERIA EM GERAL E MANUTENÇÃO DE ESTRUTURAS METÁLICAS, EM VÁRIOS LOCAIS NO MUNICÍPIO DE LAGOA SANTA/MG, COM FORNECIMENTO DE MATERIAIS, EQUIPAMENTOS NECESSÁRIOS E MÃO DE OBRA,** conforme mencionado no Anexo I, parte integrante deste Edital.

- **RECEBIMENTO DE PROPOSTAS ATÉ:**

Dia 12/11/2020 às 9h.

- **ABERTURA E ANÁLISE DAS PROPOSTAS:**

Dia 12/11/2020 às 9h01min.

Não havendo expediente na data supracitada, a data limite para recebimento das propostas comerciais e a abertura da sessão estarão prorrogadas para o primeiro dia útil subsequente, no mesmo horário.

- **LOCAL PARA REALIZAÇÃO DO PREGÃO:**

www.bbmnetlicitacoes.com.br

- **CONSULTAS E AQUISIÇÃO DO EDITAL:**

Pela internet, no site deste município, no endereço: www.lagoasanta.mg.gov.br, na página eletrônica do BBMNET – Licitações Públicas, no endereço www.bbmnetlicitacoes.com.br

- **ESCLARECIMENTOS:**

Através do e-mail: licitacao@lagoasanta.mg.gov.br, no endereço www.bbmnetlicitacoes.com.br ou telefone (31) 3688-1320. Os pedidos de esclarecimentos referentes ao processo licitatório serão enviados o pregoeiro até 03 (três) dias úteis anteriores à data fixada para abertura da sessão pública, por meio eletrônico, na forma do edital.

- **REFERÊNCIA DE TEMPO:** Para todas as referências de tempo, será observado o horário de Brasília/DF e, dessa forma, serão registradas no sistema eletrônico e na documentação relativa ao certame



Prefeitura Municipal de Lagoa Santa

EDITAL DE LICITAÇÃO

Processo Licitatório n° 160/2020
Modalidade: Pregão Eletrônico RP n° 076/2020
Tipo: Menor preço global

OBJETO: REGISTRO DE PREÇOS PARA CONTRATAÇÃO DE EMPRESA DE ENGENHARIA PARA A PRESTAÇÃO DE SERVIÇOS DE SERRALHERIA EM GERAL E MANUTENÇÃO DE ESTRUTURAS METÁLICAS, EM VÁRIOS LOCAIS NO MUNICÍPIO DE LAGOA SANTA/MG, COM FORNECIMENTO DE MATERIAIS, EQUIPAMENTOS NECESSÁRIOS E MÃO DE OBRA, conforme mencionado no Anexo I, parte integrante deste Edital.

ÍNDICE

1. PREÂMBULO	6
2. ÓRGÃO REQUISITANTE	7
3. OBJETO	7
4. CONSULTAS E AQUISIÇÃO DO EDITAL	7
5. CONDIÇÕES DE PARTICIPAÇÃO	7
6. REGULAMENTO OPERACIONAL DO CERTAME	8
7. CREDENCIAMENTO DO LICITANTE NO PORTAL BBMNET	9
8. PARTICIPAÇÃO/PROPOSTA/LANCES	9
9. PROPOSTA COMERCIAL	10
10. ABERTURA DAS PROPOSTAS E LANCES	12
11. JULGAMENTO DAS PROPOSTAS E DA ACEITABILIDADE DA PROPOSTA VENCEDORA	14
12. DOCUMENTAÇÃO DE HABILITAÇÃO	15
13. DA PARTICIPAÇÃO DE ME e EPP	21
14. DO ENCAMINHAMENTO DA PROPOSTA VENCEDORA	23
15. IMPUGNAÇÕES, RECURSOS E ESCLARECIMENTOS	23
16. ADJUDICAÇÃO E HOMOLOGAÇÃO	26
17. ATA DE REGISTRO, RECEBIMENTO E FISCALIZAÇÃO DO OBJETO	26
18. PAGAMENTO E DOTAÇÃO ORÇAMENTÁRIA	28
19. SANÇÕES ADMINISTRATIVAS	29
20. DISPOSIÇÕES GERAIS	29
ANEXO I A	41
ANEXO I B	42



Prefeitura Municipal de Lagoa Santa

.....	43
ANEXO I C	48
ANEXO II	50
ANEXO III	52
ANEXO IV	53
ANEXO V	54
ANEXO VI	55
ANEXO VII	71



Prefeitura Municipal de Lagoa Santa

EDITAL DE LICITAÇÃO

Processo Licitatório n° 160/2020

Modalidade: Pregão Eletrônico RP n° 076/2020

Tipo: Menor preço global

OBJETO: REGISTRO DE PREÇOS PARA CONTRATAÇÃO DE EMPRESA DE ENGENHARIA PARA A PRESTAÇÃO DE SERVIÇOS DE SERRALHERIA EM GERAL E MANUTENÇÃO DE ESTRUTURAS METÁLICAS, EM VÁRIOS LOCAIS NO MUNICÍPIO DE LAGOA SANTA/MG, COM FORNECIMENTO DE MATERIAIS, EQUIPAMENTOS NECESSÁRIOS E MÃO DE OBRA, conforme mencionado no Anexo I, parte integrante deste Edital.

1. PREÂMBULO

1.1. **O município de Lagoa Santa do Estado de Minas Gerais**, através da pregoeira e membros da equipe de apoio de licitação, nomeados pela Portaria n° 1.127, de 14 de abril de 2020 alterada pela Portaria n° 1.136, de 27 de maio de 2020, com endereço na Av. Acadêmico Nilo Figueiredo, n° 2.500, Santos Dumont, Lagoa Santa, MG, CEP 33.400-000, CNPJ 73.357.469/0001-56, isento de inscrição estadual, torna pública a abertura do **Processo Licitatório n° 160/2020**, na modalidade de **Pregão Eletrônico RP n° 076/2020**, do **tipo Menor preço global**, conforme preceitos da Lei Federal n° 10.520, de 17 julho de 2002; Lei Municipal n° 3.222, de 17 de novembro de 2011; Decreto Municipal n° 2.454, de 06 de fevereiro de 2013; Decreto Municipal n° 3.989, de 31 de março de 2020 e, subsidiariamente, pela Lei Complementar n° 123, de 14 de dezembro de 2006 e Lei Federal n° 8.666, de 21 de junho de 1993 com as alterações posteriores e demais condições fixadas neste instrumento convocatório. Toda a legislação supramencionada encontra-se à disposição na sala da comissão de licitações para consulta de quaisquer interessados.

1.2. Os trabalhos serão realizados em sessão pública, por meio da INTERNET, mediante condições de segurança - criptografia e autenticação - em todas as suas fases. Os trabalhos serão conduzidos pela pregoeira do município de Lagoa Santa/MG, Sra. **Euvani Lindourar Pereira**, auxiliada pelos demais membros que constituem a equipe de apoio, todos designados pela Portaria n° 1.127, de 14 de abril de 2020 alterada pela Portaria n° 1.136, de 27 de maio de 2020, mediante a inserção e monitoramento de dados gerados ou transferidos para a plataforma "BBMNET Licitações", constante da página eletrônica do BBMNET – Licitações Públicas, no endereço www.bbmnetlicitacoes.com.br.



Prefeitura Municipal de Lagoa Santa

2. ÓRGÃO REQUISITANTE

2.1. Secretaria Municipal de Desenvolvimento Urbano do município de Lagoa Santa, Estado de Minas Gerais.

3. OBJETO

3.1. Constitui objeto do presente pregão eletrônico o **REGISTRO DE PREÇOS PARA CONTRATAÇÃO DE EMPRESA DE ENGENHARIA PARA A PRESTAÇÃO DE SERVIÇOS DE SERRALHERIA EM GERAL E MANUTENÇÃO DE ESTRUTURAS METÁLICAS, EM VÁRIOS LOCAIS NO MUNICÍPIO DE LAGOA SANTA/MG, COM FORNECIMENTO DE MATERIAIS, EQUIPAMENTOS NECESSÁRIOS E MÃO DE OBRA**, relacionados no Anexo I que é parte integrante deste edital, observadas as especificações ali estabelecidas, visando aquisições futuras pela Secretaria relacionada no item 2 do edital.

4. CONSULTAS E AQUISIÇÃO DO EDITAL

4.1. Cópia deste instrumento convocatório estará disponível na internet, no site deste município, no endereço www.lagoasanta.mg.gov.br isento de custos, podendo ainda ser obtido junto à Comissão Permanente de Licitação, no Centro Administrativo da Prefeitura Municipal de Lagoa Santa, no horário de 12 às 18 horas, ao custo nos termos do Decreto nº 2102 de 11 de abril de 2011 e do Código Tributário Municipal, a ser recolhido aos cofres públicos através de guia de arrecadação que será fornecida pelo Setor de Arrecadação das 12 às 18 horas, até o último dia útil que anteceder a data do certame e na página eletrônica do BBMNET – Licitações Públicas, no endereço www.bbmnetlicitacoes.com.br

4.2. As empresas e/ou representantes que consultarem o instrumento convocatório via internet, obrigam-se a acompanhar as publicações referentes a este processo no site www.lagoasanta.mg.gov.br, na página eletrônica do BBMNET – Licitações Públicas, no endereço www.bbmnetlicitacoes.com.br e as publicações no Diário Oficial dos Municípios Mineiros e Jornal de Grande Circulação, com vista a possíveis alterações e avisos.

5. CONDIÇÕES DE PARTICIPAÇÃO

5.1. Poderão participar desta licitação pessoas jurídicas de natureza jurídica compatível com o objeto licitado, que atendam a todas as condições de habilitação estabelecidas neste instrumento convocatório.

5.2. Não poderá participar da presente licitação empresa:

5.2.1. Suspensa ou impedida de licitar ou contratar com esta Administração Pública;

5.2.2. Sejam declaradas inidôneas em qualquer esfera de governo;



Prefeitura Municipal de Lagoa Santa

5.2.3. Em consórcio;

5.2.3.1. **NOTA EXPLICATIVA:** Considerando que é ato discricionário da Administração Pública mediante avaliação de conveniência e oportunidade no caso concreto; e considerando que existem no mercado diversas empresas com potencial técnico, profissional e operacional, suficiente para atender satisfatoriamente às exigências previstas neste edital, entende-se que é conveniente a vedação de participação de empresas em “consórcio” no pregão em tela.

5.2.4. Com falência declarada, em liquidação judicial ou extrajudicial;

5.2.5. Que tenha funcionário ou membro da Administração do Poder Executivo Municipal de Lagoa Santa/MG, mesmo subcontratado, como dirigente, acionista detentor de mais de 5% (cinco por cento) do capital com direito a voto, controlador ou responsável técnico.

5.2.6. Que não apresentar declaração dos interessados ou seus representantes de que cumprem plenamente os requisitos de habilitação, conforme exige o item 12.13.8.

5.3. A observância das vedações do item anterior é de inteira responsabilidade do licitante que, pelo descumprimento, sujeitar-se-à às penalidades cabíveis.

6. REGULAMENTO OPERACIONAL DO CERTAME

6.1. O certame será conduzido pela pregoeira, que terá, em especial, as seguintes atribuições:

6.1.1. Coordenar os trabalhos da equipe de apoio;

6.1.2. Responder às questões formuladas pelos fornecedores, relativas ao certame;

6.1.3. Abrir as propostas de preços;

6.1.4. Analisar a aceitabilidade das propostas;

6.1.5. Desclassificar propostas indicando os motivos;

6.1.6. Conduzir os procedimentos relativos aos lances e à escolha da proposta ou do lance de menor preço;

6.1.7. Verificar a habilitação do proponente;

6.1.8. Declarar o vencedor;



Prefeitura Municipal de Lagoa Santa

6.1.9. Receber, examinar e submeter os recursos à autoridade competente para julgamento;

6.1.10. Elaborar a ata da sessão;

6.1.11. Encaminhar o processo à autoridade superior para homologar e autorizar a contratação.

7. CREDENCIAMENTO DO LICITANTE NO PORTAL BBMNET

7.1. Os procedimentos para credenciamento e obtenção da chave e senha de acesso poderão ser iniciados diretamente no site de licitações no endereço eletrônico www.bbmnetlicitacoes.com.br, acesso “credenciamento – licitantes (fornecedores)”.

7.2. As dúvidas e esclarecimentos sobre credenciamento no sistema eletrônico poderão ser dirimidas através da Central de Atendimento aos Licitantes, por telefone, WhatsApp, chat ou e-mail, disponíveis no endereço eletrônico www.bbmnetlicitacoes.com.br.

7.2.1. Qualquer dúvida dos interessados em relação ao acesso no sistema BBMNET Licitações poderá ser esclarecida através dos canais de atendimento da Bolsa Brasileira de Mercadorias, de segunda a sexta-feira, das 8 às 18 horas (horário de Brasília) através dos canais informados no site www.bbmnetlicitacoes.com.br.

7.3. O licitante responsabiliza-se, exclusiva e formalmente, pelas transações efetuadas em seu nome, assume como firmes e verdadeiras suas propostas e seus lances, inclusive os atos praticados por ele ou por seu representante, excluída a responsabilidade do provedor do sistema ou do órgão ou entidade promotora da licitação por eventuais danos decorrentes de uso indevido das credenciais de acesso, ainda que por terceiros.

7.4. É de responsabilidade do cadastrado conferir a exatidão dos seus dados cadastrais e mantê-los atualizados junto aos órgãos responsáveis pela informação, devendo proceder, imediatamente, à correção ou à alteração dos registros tão logo identifique incorreção ou aqueles se tornem desatualizados.

7.4.1. A não observância do disposto no subitem anterior implicará a desclassificação no momento da habilitação.

8. PARTICIPAÇÃO/PROPOSTA/LANCES

8.1. A participação no certame dar-se-á por meio da digitação da senha pessoal e intransferível do representante credenciado e subsequente encaminhamento da proposta de preços e documentos de habilitação, por meio do sistema eletrônico no sítio www.bbmnetlicitacoes.com.br, opção "Login" opção "Licitação Pública" "Sala de Negociação":



Prefeitura Municipal de Lagoa Santa

8.1.1. As propostas de preço deverão ser encaminhadas eletronicamente até data e horário definidos, conforme indicação na primeira página deste edital.

8.2. Caberá ao licitante acompanhar as operações no sistema eletrônico durante a sessão pública do pregão, ficando responsável pelo ônus decorrente da perda de negócios diante da inobservância de quaisquer mensagens emitidas pelo sistema ou de sua desconexão.

8.3. Caso haja desconexão com a pregoeira no decorrer da etapa competitiva do pregão, o sistema eletrônico poderá permanecer acessível aos licitantes para a recepção dos lances, retornando a pregoeira, quando possível, sua atuação no certame, sem prejuízo dos atos realizados.

8.3.1. Quando a desconexão do sistema eletrônico para a pregoeira persistir por tempo superior a dez minutos, a sessão pública será suspensa e reiniciada somente após decorridas vinte e quatro horas da comunicação do fato pela pregoeira aos participantes, no sítio eletrônico utilizado para divulgação.

8.4. Caso exista a necessidade de ser suspenso o pregão, tendo em vista a quantidade de itens, a pregoeira designará novo dia e horário para a continuidade do certame.

8.5. O andamento do procedimento de licitação entre a data de abertura das propostas e a adjudicação do objeto deve ser acompanhado pelos participantes por meio do portal "www.bbmnetlicitacoes.com.br", que veiculará avisos, convocações, desclassificações de licitantes, justificativas e outras decisões referentes ao procedimento e também pela página www.lagoasanta.mg.gov.br.

8.6. A partir do horário previsto no edital, terá início à sessão pública do pregão eletrônico, com a divulgação das propostas de preços recebidas pelo sítio já indicado no subitem 7.1, passando a pregoeira a avaliar a aceitabilidade das propostas.

8.7. Aberta a etapa competitiva, os representantes dos licitantes deverão estar conectados ao sistema para participar da sessão de lances. A cada lance ofertado o participante será imediatamente informado de seu recebimento e respectivo horário de registro e valor.

8.7.1. Para efeito da disputa de preços, as propostas encaminhadas eletronicamente pelos licitantes serão consideradas lances.

8.7.2. Cada licitante poderá encaminhar lance com valor superior ao menor preço registrado, desde que seja inferior ao seu último lance e diferente de qualquer outro valor ofertado para o item.

9. PROPOSTA COMERCIAL

9.1. O encaminhamento de proposta pressupõe também pleno conhecimento e atendimento de todas as exigências contidas no edital e seus anexos. O fornecedor



Prefeitura Municipal de Lagoa Santa

será responsável por todas as transações que forem efetuadas em seu nome no sistema eletrônico, assumindo como firmes e verdadeiras suas propostas e lances.

9.2. A proposta comercial terá validade de no mínimo, **60 (sessenta) dias**, contados da data da sessão de abertura desta licitação, conforme disposição legal.

9.3. Os itens ofertados deverão atender a todas as especificações constantes deste edital e termo de referência.

9.4. Os preços deverão ser expressos em moeda corrente do país, em numeral, com 02 (duas) casas decimais, preenchidos no campo apropriado do sistema eletrônico com o **VALOR UNITÁRIO e VALOR TOTAL** do item.

9.5. O preço deverá ser cotado considerando-se a entrega do objeto no(s) local(is) determinado(s) e demais condições previstas no **ANEXO I – TERMO DE REFERÊNCIA**, de acordo com as especificações e quantitativos constantes da autorização de fornecimento expedida pelo setor de compras do município de Lagoa Santa, incluídos os valores de quaisquer gastos ou despesas com transporte, tributos, fretes, ônus previdenciários e trabalhistas, seguros e outros encargos ou acessórios.

9.6. Ao encaminhar a proposta de preços na forma prevista pelo sistema eletrônico, o licitante deverá preencher as informações do item 9 no campo “**FICHA TÉCNICA**” ou anexá-las por meio de arquivo eletrônico no campo apropriado do sistema da Bolsa Brasileira de Mercadorias, **sendo vedada a identificação do licitante por qualquer meio.**

9.7. As propostas deverão ser elaboradas respeitando o BDI indicado na planilha orçamentária;

9.8. A licitante deverá compor o BDI seguindo modelo da composição apresentada pela PMLS que está em conformidade com o Acórdão 2.622/2013. A composição do BDI deverá ser parte integrante da proposta comercial apresentada.

9.9. O BDI calculado de 30,17% é meramente um balizador, sendo uma sugestão da Diretoria de Obras, devendo a empresa licitante respeitar os intervalos admissíveis no acórdão nº 2.622/2013, conforme modelo anexo;

9.10. Nos percentuais referentes a tributos deverá ser considerado para efeito de cálculo o ISS do município ou correspondente na sua inserção no Simples Nacional;

9.11. O valor final do BDI apresentado deverá estar dentro do intervalo padrão admissível previsto no acórdão nº 2.622/2013.

9.12. Na composição dos preços unitários da planilha orçamentária foram utilizados valores desonerados que deverão ser seguidos **na proposta comercial e composição do BDI** pelos licitantes, **sob pena de desclassificação.**



Prefeitura Municipal de Lagoa Santa

9.13. As empresas deverão aplicar o desconto no valor unitário, mantendo o BDI original da planilha orçamentária.

9.14. Planilha de composição de preços unitários, readequada ao último valor ofertado, apresentada somente pela empresa declarada vencedora, no prazo máximo de 2 (dois) dias úteis a contar do encerramento da sessão pública, devendo contemplar todos os serviços, descrevendo minuciosamente a composição de seus custos, explicitando o índice utilizado para compatibilizar Leis Sociais e o BDI.

9.15. As empresas interessadas deverão apresentar suas propostas, utilizando como parâmetro o valor total dos serviços incluindo material e mão de obra e outras despesas que julgarem necessários para a composição do preço a ser ofertado para atendimento ao objeto em referência.

9.16. A proposta comercial deverá ser apresentada no campo "FICHA TÉCNICA" conforme modelo de planilha apresentada no ANEXO I A - Termo de referência do edital.

9.17. Caso a empresa seja ME e EPP, informar em campo próprio da plataforma BBMNET Licitações.

9.18. As propostas e/ou fichas técnicas **NÃO DEVEM CONTER NENHUMA IDENTIFICAÇÃO DO LICITANTE PROPONENTE** (tais como nome, CNPJ, papel timbrado da empresa, telefone, e-mail, dentre outros), sob pena de desclassificação.

10. ABERTURA DAS PROPOSTAS E LANCES

10.1. A abertura da presente licitação dar-se-á em sessão pública, por meio de sistema eletrônico, na data, horário e local indicados neste edital.

10.2. A pregoeira verificará as propostas apresentadas, desclassificando desde logo aquelas que não estejam em conformidade com os requisitos estabelecidos neste edital, contenham vícios insanáveis ou não apresentem as especificações técnicas exigidas no termo de referência.

10.2.1. A desclassificação será sempre fundamentada e registrada no sistema, com acompanhamento em tempo real por todos os participantes.

10.3. O sistema ordenará automaticamente as propostas classificadas, sendo que somente estas participarão da fase de lances.

10.4. O sistema disponibilizará campo próprio para troca de mensagens entre a pregoeira e os licitantes.

10.5. Iniciada a etapa competitiva, os licitantes deverão encaminhar lances exclusivamente por meio do sistema eletrônico, sendo imediatamente informados do seu recebimento e do valor consignado no registro.



Prefeitura Municipal de Lagoa Santa

10.6. Os licitantes poderão oferecer lances sucessivos, observando o horário fixado para abertura da sessão e as regras estabelecidas no edital.

10.7. O intervalo mínimo de diferença de valores ou percentuais entre os lances, que incidirá tanto em relação aos lances intermediários quanto em relação à proposta que cobrir a melhor oferta deverá ser R\$ 50,00 (cinquenta reais).

10.8. Com o intuito de conferir celeridade à condução do processo licitatório, é permitido a pregoeira a abertura e gerenciamento simultâneo da disputa de vários itens da mesma licitação.

10.8.1. Em regra, a disputa simultânea de item obedecerá à ordem sequencial dos mesmos. Entretanto, a pregoeira poderá efetuar a abertura da disputa de item selecionados fora da ordem sequencial.

10.9. Será adotado para o envio de lances no pregão eletrônico o modo de disputa “**aberto**”, em que os licitantes apresentarão lances públicos e sucessivos, com prorrogações.

10.10. A etapa de lances da sessão pública terá duração de 10 (dez) minutos e, após isso, será prorrogada automaticamente pelo sistema quando houver lance ofertado nos últimos 02 (dois) minutos do período de duração da sessão pública.

10.11. A prorrogação automática da etapa de lances, de que trata o item anterior, será de 02 (dois) minutos e ocorrerá sucessivamente sempre que houver lances enviados nesse período de prorrogação, inclusive no caso de lances intermediários.

10.12. Não havendo novos lances na forma estabelecida nos itens anteriores, a sessão pública encerrar-se-á automaticamente.

10.13. Encerrada a fase competitiva sem que haja a prorrogação automática pelo sistema, poderá a pregoeira, assessorado pela equipe de apoio, justificadamente, admitir o reinício da sessão pública de lances, em prol da consecução do melhor preço.

10.14. Em caso de falha no sistema, os lances em desacordo com os subitens anteriores deverão ser desconsiderados pela pregoeira.

10.14.1. Na hipótese do subitem anterior, a ocorrência será registrada em campo próprio do sistema.

10.15. Não serão aceitos dois ou mais lances de mesmo valor, prevalecendo aquele que for recebido e registrado em primeiro lugar.

10.16. Durante o transcurso da sessão pública, os licitantes serão informados, em tempo real, do valor do menor lance registrado, vedada a identificação do licitante.



Prefeitura Municipal de Lagoa Santa

10.17. No caso de desconexão com a pregoeira, no decorrer da etapa competitiva do pregão, o sistema eletrônico poderá permanecer acessível aos licitantes para a recepção dos lances.

10.18. Quando a desconexão do sistema eletrônico para a pregoeira persistir por tempo superior a 10 (dez) minutos, a sessão pública será suspensa e reiniciada somente após decorridas 24 (vinte e quatro) horas da comunicação do fato pela pregoeira aos participantes, no sítio eletrônico utilizado para divulgação

11. JULGAMENTO DAS PROPOSTAS E DA ACEITABILIDADE DA PROPOSTA VENCEDORA

11.1. Encerrada a etapa de negociação, a pregoeira examinará a proposta classificada em primeiro lugar quanto à adequação ao objeto e à compatibilidade do preço em relação ao máximo estipulado para contratação neste edital e em seus anexos, observado o disposto no parágrafo único do art. 7º e no § 9º do art. 26 do Decreto Municipal nº 3.989, de 31 de março de 2020.

11.2. Será desclassificada a proposta ou o lance vencedor, que apresentar preço final superior ao preço máximo fixado, ou que apresentar preço manifestamente inexequível.

11.3. Considera-se inexequível a proposta que apresente preços global ou unitários simbólicos, irrisórios ou de valor zero, incompatíveis com os preços dos insumos e salários de mercado, acrescidos dos respectivos encargos, ainda que o ato convocatório da licitação não tenha estabelecido limites mínimos, exceto quando se referirem a materiais e instalações de propriedade do próprio licitante, para os quais ele renuncie a parcela ou à totalidade da remuneração. Qualquer interessado poderá requerer que se realizem diligências para aferir a exequibilidade e a legalidade das propostas, devendo apresentar as provas ou os indícios que fundamentam a suspeita;

11.4. Na hipótese de necessidade de suspensão da sessão pública para a realização de diligências, com vistas ao saneamento das propostas, a sessão pública somente poderá ser reiniciada mediante aviso prévio no sistema com, no mínimo, 24 (vinte e quatro) horas de antecedência, e a ocorrência será registrada em ata;

11.5. A pregoeira poderá convocar o licitante para enviar documento digital complementar, por meio de funcionalidade disponível no sistema, no prazo de **02 (duas horas)**, sob pena de não aceitação da proposta.

11.6. O prazo estabelecido poderá ser prorrogado pela pregoeira por solicitação escrita e justificada do licitante, formulada antes de findo o prazo, e formalmente aceita pela pregoeira.

11.7. Dentre os documentos passíveis de solicitação pela pregoeira, destacam-se os que contenham as características do material ofertado, tais como marca, modelo, tipo, fabricante e procedência, além de outras informações pertinentes, a exemplo de



Prefeitura Municipal de Lagoa Santa

catálogos, folhetos ou propostas, encaminhados por meio eletrônico, ou, se for o caso, por outro meio e prazo indicados pela pregoeira, sem prejuízo do seu ulterior envio pelo sistema eletrônico, sob pena de não aceitação da proposta.

11.8. Se a proposta ou lance vencedor for desclassificado, a pregoeira examinará a proposta ou lance subsequente, e, assim sucessivamente, na ordem de classificação.

11.9. Havendo necessidade, a pregoeira suspenderá a sessão, informando no “chat” a nova data e horário para a sua continuidade.

11.10. A pregoeira poderá encaminhar, por meio do sistema eletrônico, contraproposta ao licitante que apresentou o lance mais vantajoso, com o fim de negociar a obtenção de melhor preço, vedada a negociação em condições diversas das previstas neste edital.

11.11. Também nas hipóteses em que a pregoeira não aceitar a proposta e passar à subsequente, poderá negociar com o licitante para que seja obtido preço melhor.

11.12. A negociação será realizada por meio do sistema, podendo ser acompanhada pelos demais licitantes.

11.13. Encerrada a análise quanto à aceitação da proposta, a pregoeira verificará a habilitação do licitante, observado o disposto neste edital.

12. DOCUMENTAÇÃO DE HABILITAÇÃO

12.1. Os licitantes encaminharão, exclusivamente por meio do sistema, concomitantemente com os documentos de habilitação exigidos no edital, proposta com a descrição do objeto ofertado e o preço, até a data e o horário estabelecidos para abertura da sessão pública, quando, então, encerrar-se-á automaticamente a etapa de envio dessa documentação.

12.2. O envio da proposta, acompanhada dos documentos de habilitação exigidos neste edital, ocorrerá por meio de chave de acesso e senha.

12.3. As Microempresas e Empresas de Pequeno Porte deverão encaminhar a documentação de habilitação, ainda que haja alguma restrição de regularidade fiscal e trabalhista, nos termos do art. 43, § 1º da Lei Complementar nº 123, de 14 de dezembro de 2006.

12.4. Incumbirá ao licitante acompanhar as operações no sistema eletrônico durante a sessão pública do Pregão, ficando responsável pelo ônus decorrente da perda de negócios, diante da inobservância de quaisquer mensagens emitidas pelo sistema ou de sua desconexão.

12.5. Até a abertura da sessão pública, os licitantes poderão retirar ou substituir a proposta e os documentos de habilitação anteriormente inseridos no sistema;



Prefeitura Municipal de Lagoa Santa

12.6. Não será estabelecida, nessa etapa do certame, ordem de classificação entre as propostas apresentadas, o que somente ocorrerá após a realização dos procedimentos de negociação e julgamento da proposta.

12.7. Os documentos que compõem a proposta e a habilitação do licitante melhor classificado somente serão disponibilizados para avaliação da pregoeira e para acesso público após o encerramento do envio de lances.

12.8. Os documentos eletrônicos produzidos com a utilização de processo de certificação disponibilizada pela ICP-Brasil, nos termos da Medida Provisória nº 2200-2, de 24 de agosto de 2001, serão recebidos e presumir-se-ão verdadeiros em relação aos signatários, dispensando-se o envio de documentos originais e cópias autenticadas em papel.

12.9. A empresa participante e seu representante legal são responsáveis pela autenticidade e veracidade dos documentos enviados eletronicamente.

12.10. A empresa detentora da proposta de menor preço deverá apresentar os seguintes documentos comprobatórios de habilitação e qualificação:

12.11. **Habilitação Jurídica**

12.11.1. Registro comercial, no caso de empresário individual;

12.11.2. Ato constitutivo (estatuto, contrato social ou certificado em vigor) e de todas alterações ou da consolidação respectiva, devidamente registrado, em se tratando de sociedade empresária e sociedade simples, e quando for o caso, acompanhado de documento comprovando os seus administradores;

12.11.3. Decreto de autorização, em se tratando de empresa ou sociedade estrangeira em funcionamento no país, e ato de registro ou autorização para funcionamento expedido pelo órgão competente, quando a atividade assim o exigir, devendo todos os documentos estar traduzidos para o vernáculo por tradutor oficial;

12.12. **Qualificação Econômico-Financeira**

12.12.1. Certidão negativa de **FALÊNCIA, RECUPERAÇÃO JUDICIAL OU EXTRAJUDICIAL**, expedida pelo distribuidor da sede da pessoa jurídica, em data de emissão não anterior a 90 (noventa) dias da data da abertura do certame, se outro prazo não constar do documento.

OBS: Nos casos em que a certidão estiver positiva para recuperação judicial ou extrajudicial, a empresa deverá apresentar a comprovação de que o plano de recuperação foi homologado judicialmente, nos termos do art. 58 da Lei Federal nº 11.101/2005, devendo ainda, demonstrar os demais requisitos para habilitação econômico-financeira como qualquer outro licitante.



Prefeitura Municipal de Lagoa Santa

12.12.2. Balanço Patrimonial e demonstração de resultado do último exercício social, já exigíveis e apresentáveis na forma da lei, que comprovem a boa situação econômico-financeira do licitante, vedada a substituição por balancetes ou balanços provisórios, podendo ser atualizados por índices oficiais quando encerrados há mais de 03 (três) meses da data de apresentação da proposta.

12.12.3. Tratando-se de empresa que ainda não encerrou o seu primeiro exercício contábil, por ter sido constituída a menos de um ano, deverá apresentar, em substituição ao subitem anterior, o balanço de abertura, considerando-o para fins de comprovação da boa situação financeira, em atendimento ao disposto no art. 31, inciso I da Lei Federal nº 8.666/93.

12.12.4. Para efeitos de comprovação da boa situação financeira do licitante, serão avaliadas as demonstrações de Liquidez Corrente, Liquidez Geral e Índice de Solvência Geral, realizando-se cálculo de índices contábeis, adotando-se as seguintes fórmulas e pontuações:

A) Índice de Liquidez Geral (ILG) maior ou igual a 1.00 (um.zero.zero):

$$ILG = \frac{(\text{Ativo Circulante}) + (\text{Realizável a Longo Prazo})}{(\text{Passivo Circulante}) + (\text{Exigível a Longo Prazo})}$$

B) Índice de Solvência Geral (ISG) maior ou igual a 1.00 (um.zero.zero):

$$ISG = \frac{(\text{Ativo Total})}{(\text{Passivo Circulante}) + (\text{Exigível a Longo Prazo})}$$

C) Índice de Liquidez Corrente (ILC) maior ou igual a 1.00 (um.zero.zero):

$$ILC = \frac{(\text{Ativo Circulante})}{(\text{Passivo Circulante})}$$

OBSERVAÇÃO: Nos índices acima manter as 02 (duas) casas decimais.

12.12.5. As fórmulas deverão estar aplicadas, preferencialmente, em memorial de cálculo, caso a empresa opte em apresentar o memorial de cálculo o mesmo deverá estar anexado ao balanço, e assinado pelo representante legal da empresa e/ou contador da empresa.

12.12.6. A empresa que apresentar resultado menor que 1.00 (um.zero.zero) em qualquer dos índices referidos no subitem 12.12.4 deverá comprovar patrimônio líquido de 10% (dez por cento) do valor estimado da contratação.

12.12.7. As empresas classificadas no regime de tributação Simples Nacional, devidamente enquadradas como Microempresas ou Empresas de Pequeno Porte (ME/EPP) estão dispensadas de apresentar a documentação



Prefeitura Municipal de Lagoa Santa

relativa ao subitem 12.12.2 e seus subitens, devendo apresentar, em substituição, a cópia do balanço remetido ao Sistema Público de Escrituração Digital – SPED e à Junta Comercial, com o comprovante de entrega.

12.13. Regularidade Fiscal e Trabalhista

12.13.1. Prova de inscrição no Cadastro Nacional da Pessoa Jurídica (CNPJ) do Ministério da Fazenda, atualizada;

12.13.2. Prova de Regularidade do Fundo de Garantia por Tempo de Serviço - FGTS, demonstrando situação regular no cumprimento dos encargos sociais instituídos por lei (site: consulta-crf.caixa.gov.br/);

12.13.3. Prova de inexistência de débitos inadimplidos perante a Justiça do Trabalho, mediante a apresentação de Certidão Negativa (site: www.tst.jus.br/certidao);

12.13.4. Prova de regularidade para com a Fazenda Federal, abrange inclusive as contribuições sociais, conforme Portaria Conjunta RFB/PGFN nº 1.751, de 02 de outubro de 2014;

12.13.5. Prova de regularidade para com a Fazenda Estadual, do domicílio ou sede do licitante: Certidão Negativa de Débitos Estaduais;

12.13.6. Prova de regularidade para com a Fazenda Municipal, do domicílio ou sede do licitante: Certidão Negativa de Débitos Municipais;

12.13.7. Declaração do licitante demonstrando a regularidade no cumprimento do Estatuto da Criança e do Adolescente, conforme dispõe o art. 7º, Inciso XXXIII, da Constituição Federal, e para fins do disposto no art. 1º da Lei Federal nº 9.854, de 27 de outubro de 1999, combinado com o art. 1º do Decreto Federal nº 4.358, de 05 de setembro de 2002 e no objetivo de cumprir a exigência do Inciso V, do art. 27 da Lei Federal nº 8.666, de 21 de junho de 1993, conforme modelo sugerido no **ANEXO III**.

12.13.8. Apresentar declaração dos interessados ou seus representantes de que cumprem plenamente os requisitos de habilitação; ao teor do que dispõe o art. 4º, inciso VII, da Lei Federal nº 10.520, de 17 de julho de 2002, podendo obedecer ao modelo do **ANEXO IV** e, se não o fizer, deverá conter todos dados informativos necessários.

12.13.9. O licitante que cumprir os requisitos legais para qualificação como Microempresa (ME) ou Empresa de Pequeno Porte (EPP), art. 3º da Lei Complementar nº 123, de 14 de dezembro de 2006 e que não estiver sujeito a quaisquer dos impedimentos do §4 deste artigo, caso tenha interesse em usufruir do tratamento favorecido estabelecido nos arts. 42 a 49 da lei citada deverá comprovar sua condição de ME ou EPP, por meio de uma declaração, conforme **ANEXO V**.



Prefeitura Municipal de Lagoa Santa

12.13.10. As empresas cadastradas no município poderão apresentar o Certificado de Registro Cadastral atualizado, emitido pelo município de Lagoa Santa, em substituição dos Documentos de Habilitação, solicitados nos subitens 12.11 a 12.13.

12.14. Regularidade Técnica

12.14.1. Atestado(s) de capacidade técnica, expedido(s) por pessoa jurídica de direito público ou privado, em papel que identifique o(s) mesmo(s), assinados, datados e os signatários devidamente identificados com o nome completo e cargo, que comprove que o licitante prestou ou presta os serviços compatíveis com o objeto deste edital.

12.14.2. A Licitante deverá possuir em seu quadro, na data prevista para a entrega das propostas, profissional de nível superior ou outro devidamente reconhecido pela entidade competente, detentor de Certificado de Acervo Técnico, emitido pelo CREA – Conselho de Engenharia e Agronomia, na modalidade Engenharia Civil e respectivos atestados de responsabilidade técnica fornecidos por pessoa jurídica de direito público ou privado, devidamente registrado(s) no CREA, acompanhando(s) de certidão(es) de Acervo Técnico – CAT, específica(s) para os serviços referidos no(s) atestado(s), comprovando que o(s) profissional(is) indicado(s) para ser(em) responsável(is) técnico(s) dos serviços, comprovadamente integrante(s) do quadro da licitante, por execução e/ou coordenação de serviços de características técnicas semelhantes às parcelas de maior relevância e valor significativo, com descrição onde os serviços apresentem semelhança técnica igual ou superior à solicitada e quantidades descritas no quadro abaixo.

ALAMBRADO EM TUBO GALVANIZ. DIN-2440 D=2", TELA #2" E FIO 12, INCLUSIVE PINTURA ESMALTE (DUAS DEMÃOS) E FUNDO ANTIOXIDANTE (UMA DEMÃO)	M2	600,00
GUARDA-CORPO EM AÇO GALVANIZADO DIN 2440, D = 2", COM SUBDIVISÕES EM TUBO DE AÇO D = 1/2", H = 1,05 M - COM CORRIMÃO SIMPLES DE TUBO DE AÇO GALVANIZADO DE D = 1 1/2", INCLUSIVE PINTURA ESMALTE (DUAS DEMÃOS) E FUNDO ANTIOXIDANTE (UMA DEMÃO)	M	100,00

12.14.3. Os itens descritos no quadro acima constituem parcelas de maior relevância e valor significativo do objeto deste projeto básico e da licitação a que ele se refere, tal como autoriza o art. 30, § 1º, inciso I e § 2º da Lei Federal nº 8.666, de 21 de junho de 1993.



Prefeitura Municipal de Lagoa Santa

12.14.4. Na comprovação da execução dos serviços de características semelhantes os atestados devem contemplar todos os serviços referentes às parcelas de maior relevância podendo ocorrer somatório dos itens descritos no quadro acima.

12.14.5. Os atestados apresentados deverão ser de serviços concluídos, registrado (s) no CREA e acompanhados da Certidão de Acervo Técnico (CAT) do responsável técnico.

12.14.6. Não serão aceitos atestados de capacidade técnica emitida pela licitante para o seu próprio responsável técnico.

12.14.7. A comprovação de que esse profissional indicado pertence ao quadro permanente da empresa se fará através da certidão de registro de pessoa jurídica na entidade profissional, no caso CREA ou de um dos documentos a seguir relacionados:

- a) Ficha de registro de trabalho;
- b) Contrato de trabalho;
- c) CTPS (carteira de trabalho e previdência social);
- d) Contrato de prestação de serviços autônomos em plena vigência;
- e) Em se tratando de sócio, esta comprovação deverá ser feita pelo Contrato Social em vigor, devidamente registrado no órgão competente;

12.15. Não serão aceitas certidões positivas de débito, exceto quando constar da própria certidão ressalva que autorize a sua aceitação.

12.16. A aceitação dos documentos obtidos via internet ficará condicionada à confirmação de sua validade, também por esse meio, se dúvida houver quanto à sua autenticidade, pela equipe de apoio do pregão.

12.17. Para efeito de validade das certidões de regularidade de situação perante a Administração Pública, se outro prazo não constar da lei ou do próprio documento, será considerado o prazo de 90 (noventa) dias contados a partir da data de sua expedição.

12.18. Na hipótese da apresentação de documentos originais, estes serão anexados ao processo licitatório.

12.19. Os documentos exigidos para habilitação, conforme o estabelecido neste título, não poderão, em hipótese alguma, ser substituídos por protocolos que configurem o seu requerimento, ou apresentados por meio de fitas, discos magnéticos e filmes.

12.20. A ausência de documento ou a apresentação dos documentos de habilitação em desacordo com o previsto neste título inabilitará o licitante.

12.21. A pregoeira reserva-se o direito de solicitar dos licitantes, em qualquer tempo, no curso da licitação, quaisquer esclarecimentos sobre documentos já entregues, fixando-lhe prazo para atendimento.



Prefeitura Municipal de Lagoa Santa

12.22. A falta de qualquer dos documentos exigidos no edital implicará a inabilitação do licitante, sendo vedada, a concessão de prazo para complementação da documentação exigida para a habilitação, salvo motivo devidamente justificado e aceito pela pregoeira.

13. DA PARTICIPAÇÃO DE ME e EPP

13.1. Nos termos dos arts. 42 e 43 da Lei Complementar nº 123, de 14 de dezembro de 2006 e art. 30 da Lei Municipal nº 3.222, de 17 de novembro de 2011, a ME e EPP deverá apresentar toda a documentação exigida no edital, mesmo que esta apresente alguma restrição com relação à regularidade fiscal;

a) Os licitantes deverão indicar no sistema eletrônico de licitações, antes do encaminhamento da proposta eletrônica de preços, a sua condição de ME e EPP

a.1. O licitante que não informar sua condição antes do envio das propostas perderá o direito ao tratamento diferenciado.

b) Ao final da sessão pública de disputa de lances, o sistema eletrônico detectará automaticamente as situações de empate a que se referem os §§ 1º e 2º do art. 44 da Lei Complementar nº 123, de 14 de dezembro de 2006.

b.1. Considera-se empate aquelas situações em que as propostas apresentadas pelos microempreendedores individuais, pelas microempresas e pelas empresas de pequeno porte sejam iguais ou até 5% (cinco por cento) superiores à proposta mais bem classificada, quando esta for proposta de licitante não enquadrado como ME e EPP.

b.2. Não ocorre empate quando a detentora da proposta mais bem classificada possuir a condição de ME e EPP. Nesse caso, a pregoeira convocará a arrematante a apresentar os documentos de habilitação, na forma do item 13 do edital.

c) Visando a promoção do desenvolvimento econômico e social no âmbito municipal, fica estabelecida a prioridade de contratação para as microempresas e empresas de pequeno porte sediadas no município, até o limite de 10% (dez por cento) do melhor preço válido, nos termos do art. 48, do inciso III do § 3º da Lei Complementar nº 123, de 14 de dezembro de 2006.

d) Caso ocorra a situação de empate descrita no item 13, subitem b.1, a pregoeira convocará o representante da ME e EPP mais bem classificada, imediatamente e por meio do sistema eletrônico, a ofertar lance inferior ao menor lance registrado para o lote no prazo de cinco minutos.

e) Caso o licitante convocado não apresente lance inferior ao menor valor registrado no prazo acima indicado, demais ME e EPP(s) que porventura possuam lances ou propostas na situação do item 13, subitem b.1, deverão ser



Prefeitura Municipal de Lagoa Santa

convocadas, na ordem de classificação, a ofertar lances inferiores à menor proposta.

f) A ME e EPP que primeiro apresentar lance inferior ao menor lance ofertado na sessão de disputa será considerada arrematante pela pregoeira, que encerrará a disputa do item na sala virtual, e que deverá apresentar a documentação de habilitação e da proposta de preços, conforme item 12.3 deste edital.

g) O não oferecimento de lances no prazo específico destinado a cada licitante produz a preclusão do direito de apresentá-los. Os lances apresentados em momento inadequado, antes do início do prazo específico ou após o seu término serão considerados inválidos.

h) Caso a proposta inicialmente mais bem classificada, de licitante não enquadrado como ME e EPP seja desclassificada pela pregoeira, por desatendimento ao edital, essa proposta não é mais considerada como parâmetro para o efeito do empate de que trata esta cláusula.

i) Para o efeito do empate, no caso da desclassificação de que trata o item anterior, a melhor proposta passa a ser a do próximo licitante não enquadrado como ME e EPP observado o previsto no item 13 subitem b.1.

j) No caso de o sistema eletrônico não convocar automaticamente a ME e EPP, a pregoeira o fará através do “chat de mensagens”.

k) A partir da convocação de que trata o item 13, alínea “e”, a ME e EPP terá **05 (cinco) minutos** para oferecer proposta inferior à então mais bem classificada, através do “chat de mensagens”, sob pena de preclusão de seu direito.

l) Caso a ME e EPP exercite o seu direito de apresentar proposta inferior a mais bem classificada, terá, a partir da apresentação desta no “chat de mensagens”, conforme estabelece item 13 alínea “d” deste edital para encaminhar a documentação de habilitação e proposta de preços,

m) O julgamento da habilitação da ME e EPP obedecerá aos critérios gerais definidos neste edital, observadas as particularidades de cada pessoa jurídica.

n) Havendo alguma restrição com relação à **regularidade fiscal e trabalhista**, será assegurado a ME e EPP o prazo de **05 (cinco) dias úteis**, cujo termo inicial corresponderá ao momento em que o licitante for declarado o vencedor do certame, para a regularização da documentação, pagamento ou parcelamento do débito, e emissão de eventuais certidões negativas ou positivas com efeito de certidão negativa.



14. DO ENCAMINHAMENTO DA PROPOSTA VENCEDORA

14.1. A proposta final do licitante declarado vencedor deverá ser encaminhada conforme **ANEXO II**, no prazo de **03 (três) horas**, a contar da solicitação da pregoeira via sistema eletrônico ou por e-mail e deverá:

14.1.1 Ser redigida em língua portuguesa, digitada, em uma via, sem emendas, rasuras, entrelinhas ou ressalvas, devendo a última folha ser assinada e as demais rubricadas pelo licitante ou seu representante legal.

14.2.1 Conter a indicação do banco, número da conta e agência do licitante vencedor, para fins de pagamento.

14.2. A proposta final deverá ser documentada nos autos e será levada em consideração no decorrer da execução do contrato e aplicação de eventual sanção à Contratada, se for o caso.

14.2.1 Todas as especificações do objeto contidas na proposta, tais como marca, modelo, tipo, fabricante e procedência, vinculam a Contratada ao fornecimento do objeto especificado.

14.3. Os preços deverão ser expressos em moeda corrente nacional, o valor unitário em algarismos e o valor global em algarismos e por extenso, nos termos do art. 5º da Lei Federal nº 8.666, de 21 de junho de 1993.

14.3.1. Ocorrendo divergência entre os preços unitários e o preço global, prevalecerão os primeiros; no caso de divergência entre os valores numéricos e os valores expressos por extenso, prevalecerão estes últimos.

14.4. A oferta deverá ser firme e precisa, limitada, rigorosamente, ao objeto deste edital, sem conter alternativas de preço ou de qualquer outra condição que induza o julgamento a mais de um resultado, sob pena de desclassificação.

14.5. A proposta deverá obedecer aos termos deste edital e seus anexos, não sendo considerada aquela que não corresponda às especificações ali contidas ou que estabeleça vínculo à proposta de outro licitante.

14.6. As propostas que contenham a descrição do objeto, o valor e os documentos complementares estarão disponíveis na internet, após a homologação.

15. IMPUGNAÇÕES, RECURSOS E ESCLARECIMENTOS

15.1. Impugnações aos termos do edital poderão ser interpostas por qualquer licitante, no prazo de até **03 (três) dias** úteis antes da data fixada para recebimento das propostas, dirigidas a pregoeira do município de Lagoa Santa, devendo ser entregues no Setor de Licitação do município de Lagoa Santa/MG, situada na Av. Acadêmico Nilo Figueiredo, nº 2.500, Santos Dumont, Lagoa Santa/MG, onde será emitido comprovante de recebimento, poderão utilizar campo próprio disponibilizado no



Prefeitura Municipal de Lagoa Santa

sistema www.bbmnetlicitacoes.com.br, ou ainda encaminhados via e-mail (licitacao@lagoasanta.mg.gov.br), no horário de 08h as 17h, onde será confirmado o recebimento via e-mail.

15.2. Caberá a pregoeira, auxiliado pelos responsáveis pela elaboração deste edital e seus anexos, decidir sobre a impugnação no prazo de até dois dias úteis contados da data de recebimento da impugnação.

15.3. Acolhida a impugnação, será definida e publicada nova data para a realização do certame.

15.4. Os **pedidos de esclarecimentos** referentes a este processo licitatório deverão ser enviados a pregoeira, **até 03 (três) dias úteis** anteriores à data designada para abertura da sessão pública, exclusivamente por meio eletrônico via e-mail (licitacao@lagoasanta.mg.gov.br).

15.4.1. A pregoeira responderá aos pedidos de esclarecimentos no prazo de **02 (dois) dias úteis**, contado da data de recebimento do pedido, e poderá requisitar subsídios formais aos responsáveis pela elaboração do edital e dos anexos.

15.5. As impugnações e pedidos de esclarecimentos não suspendem os prazos previstos no certame.

15.5.1. A concessão de efeito suspensivo à impugnação é medida excepcional e deverá ser motivada pela pregoeira, nos autos do processo de licitação.

15.6. As respostas aos pedidos de esclarecimentos serão divulgadas pelo sistema e vincularão os participantes e a administração.

15.7. Para impugnação do edital, o interessado ou licitante deverá apresentar junto com suas razões, os documentos necessários que identifiquem a empresa ou pessoa física (caso não seja sócio ou proprietário, deverá apresentar procuração), bem como que identifiquem suas alegações.

15.8. Deverão ser entregues junto ao pedido de impugnação os seguintes documentos originais, ou cópia simples devidamente acompanhada do original para conferência pela pregoeira ou equipe de apoio:

15.8.1. Ato constitutivo (estatuto, contrato social ou certificado em vigor) e de todas as suas alterações.

15.8.2. Cópia do documento de identidade.

15.8.3. Procuração por instrumento público ou particular, outorgando poderes para representar o licitante perante a Administração Pública municipal.

15.9. **Dos Recursos**



Prefeitura Municipal de Lagoa Santa

15.9.1. Declarado o vencedor e decorrida a fase de regularização fiscal e trabalhista do licitante qualificada como microempresa ou empresa de pequeno porte, se for o caso, será concedido o prazo de no mínimo **30 (trinta) minutos**, para que qualquer licitante manifeste a intenção de recurso, de forma motivada, isto é, indicando contra qual(is) decisão(ões) pretende recorrer e por quais motivos, em campo próprio do sistema.

15.9.2. A manifestação de recurso deverá ser realizada em campo específico da plataforma, sob pena de não conhecimento.

15.9.3. Havendo quem se manifeste, caberá a pregoeira verificar a tempestividade e a existência de motivação da intenção de recurso, para decidir se admite ou não o recurso, fundamentadamente.

15.9.3.1. Nesse momento a pregoeira não adentrará no mérito recursal, mas apenas verificará as condições de admissibilidade do recurso.

15.9.4. Os memoriais de recurso e as contrarrazões serão oferecidos exclusivamente por meio eletrônico, no sítio, www.bbmnetlicitacoes.com.br opção **RECURSO**.

15.9.5. A falta de interposição de recurso (imediate e motivada) implicará a decadência do direito de recurso e a pregoeira adjudicará o objeto do certame ao vencedor, na própria sessão, propondo à autoridade competente a homologação do procedimento licitatório.

15.9.6. Uma vez admitido o recurso, o recorrente terá, a partir de então, o prazo de **03 (três)** dias úteis para apresentar as razões, pelo sistema eletrônico, ficando os demais licitantes, desde logo, intimados para, querendo, apresentarem contrarrazões também pelo sistema eletrônico, em outros três dias, que começarão a contar do término do prazo do recorrente, sendo-lhes assegurada vista imediata dos elementos indispensáveis à defesa de seus interesses.

15.9.7. O acolhimento do recurso invalida tão somente os atos insuscetíveis de aproveitamento.

15.9.8. Os autos do processo permanecerão com vista franqueada aos interessados, no endereço constante neste edital.

15.9.9. Uma vez decididos os recursos administrativos eventualmente interpostos e, constatada a regularidade dos atos praticados, a autoridade competente, no interesse público, adjudicará o objeto do certame à licitante vencedora e homologará o procedimento licitatório.

15.9.10. O acesso à fase de manifestação da intenção de recurso será assegurado aos licitantes.



Prefeitura Municipal de Lagoa Santa

15.9.11. Não será concedido prazo para recursos sobre assuntos meramente protelatórios ou quando não justificada a intenção de interpor o recurso pelo proponente.

15.10. Da Reabertura da Sessão Pública

15.10.1. A sessão pública poderá ser reaberta:

15.10.1.1. Nas hipóteses de provimento de recurso que leve à anulação de atos anteriores à realização da sessão pública precedente ou em que seja anulada a própria sessão pública, situação em que serão repetidos os atos anulados e os que dele dependam.

15.10.1.2. Quando houver erro na aceitação do preço melhor classificado ou quando o licitante declarado vencedor não assinar o contrato, não retirar o instrumento equivalente ou não comprovar a regularização fiscal e trabalhista, nos termos do art. 43, §1º da Lei Complementar nº 123, de 14 de dezembro de 2006. Nessas hipóteses, serão adotados os procedimentos imediatamente posteriores ao encerramento da etapa de lances.

15.11. Todos os licitantes remanescentes deverão ser convocados para acompanhar a sessão reaberta.

15.11.1. A convocação se dará por meio do sistema eletrônico (“chat”), e-mail, de acordo com a fase do procedimento licitatório.

15.11.2. A convocação feita por e-mail dar-se-á de acordo com os dados contidos no cadastro do fornecedor no sistema no sítio, www.bbmnetlicitacoes.com.br, sendo responsabilidade do licitante manter seus dados cadastrais atualizados.

16. ADJUDICAÇÃO E HOMOLOGAÇÃO

16.1. A adjudicação do objeto licitado será feita por **menor preço global** observado o disposto no subitem.

16.2. Inexistindo declaração recursal, a pregoeira adjudicará o objeto ao licitante vencedor, competindo à autoridade superior homologar o procedimento licitatório.

16.3. Decididos os recursos porventura interpostos e constatada a regularidade dos atos procedimentais, a autoridade competente ao mesmo tempo, adjudicará o objeto ao licitante vencedor e homologará o procedimento licitatório.

17. ATA DE REGISTRO, RECEBIMENTO E FISCALIZAÇÃO DO OBJETO

17.1. A ata de registro de preço será válida pelo período de 12 (doze) meses, conforme art. 15, §3º, III da Lei Federal nº 8.666, de 21 de junho de 1993.



Prefeitura Municipal de Lagoa Santa

17.2. O quantitativo decorrente das adesões à ata de registro de preços não poderá exceder, na totalidade, ao dobro do quantitativo de cada item registrado na ata de registro de preços para o órgão gerenciador e órgãos participantes, independentemente do número de órgãos não participantes que aderirem, conforme previsto no art. 21, §4º do Decreto Municipal nº 2.454, de 06 de fevereiro de 2013, com redação alterada pelo Decreto Municipal nº 3.677, de 01 de outubro de 2018.

17.3. Após a homologação do processo licitatório, o(s) ganhador(es), através do(s) representante(s) legal(is), será(o) convocado(s) para a assinatura da ata de registro de preços, a qual será dado o prazo máximo de **03 (três) dias úteis**, contados a partir do recebimento do ato convocatório, para comparecimento, preferencialmente, de forma presencial no setor de contratos situado na Av. Acadêmico Nilo Figueiredo, nº 2.500, Santos Dumont/Lagoa Santa – MG, podendo a empresa solicitar o envio da ata de registro de preços/contrato, em formato PDF, por meio de correio eletrônico, e, posteriormente encaminhá-lo, em três vias, devidamente assinadas e rubricadas em todas as suas páginas, por via postal, através da Empresa de Correios e Telégrafos (ECT), transportadoras ou serviço semelhante, porém a data da postagem não será considerada, e sim a data da chegada e protocolo efetivo do documento no setor de Contratos do município de Lagoa Santa, ou seja, 05 (cinco) dias úteis contados a partir do primeiro dia útil após a convocação para a assinatura.

17.3.1. Quando o fornecedor não atender à convocação para firmar contrato decorrente do registro de preços ou não retirar ou não aceitar o instrumento equivalente no prazo estabelecido, sem justificar os motivos para a Administração ou apresentar justificativa não aceita pela mesma, poderá esta convocar os licitantes remanescentes, na ordem de classificação, por global, para fazê-lo em igual prazo e nas mesmas condições propostas pelo primeiro classificado.

17.4. De acordo com as disposições do art. 9º do Decreto Municipal nº 2.454, de 06 de fevereiro de 2013, após o encerramento da etapa competitiva, os licitantes poderão reduzir seus preços ao valor da proposta do licitante mais bem classificado.

17.4.1. A apresentação de novas propostas na forma do caput não prejudicará o resultado do certame em relação ao licitante mais bem classificado.

17.4.2. Em consonância com o art. 10, do Decreto Municipal nº 2.454, de 06 de fevereiro de 2013, após a homologação da licitação, o registro de preços observará, entre outras, as seguintes condições:

17.4.2.1. Será incluído, na respectiva ata, o registro dos licitantes que aceitarem cotar os bens ou serviços com preços iguais ao do licitante vencedor na sequência da classificação do certame;

17.4.2.1.1. O preço ficará disponibilizado durante a vigência da ata de preços no site da Prefeitura;



Prefeitura Municipal de Lagoa Santa

17.4.2.1.2. A ordem de classificação dos licitantes registrados na ata deverá ser respeitada nas contratações.

17.4.2.1.3. O registro a que se refere o caput tem por objetivo a formação de cadastro de reserva, no caso de exclusão do primeiro colocado da ata, nas hipóteses previstas nos arts. 19 e 20 do Decreto Municipal 2.454, de 06 de fevereiro de 2013.

17.4.2.1.4. Serão registrados na ata de registro de preços, nesta ordem:

I - Os preços e quantitativos do licitante mais bem classificado durante a etapa competitiva;

II - Os preços e quantitativos dos licitantes que aceitarem cotar seus bens ou serviços em valor igual ao do licitante mais bem classificado.

17.4.2.1.5. Se houver mais de um licitante na situação de que trata o inciso II do subitem anterior, serão classificados segundo a ordem da última proposta apresentada durante a fase competitiva.

17.5. Deverão ser observadas e cumpridas todas as formas e condições de entrega dos produtos, constantes no anexo I – especificação do objeto – termo de referência, deste edital.

17.6. Tendo em vista a necessidade de adequação dos pagamentos de fornecedores do município às disposições do Sistema de Pagamento Eletrônico de Empenhos - OBN, no momento da assinatura do instrumento contratual o licitante vencedor deverá protocolar junto ao Setor de contratos, declaração de conta bancária, conforme modelo constante no Anexo VIII deste edital. A referida declaração fará parte integrante dos autos do processo.

18. PAGAMENTO E DOTAÇÃO ORÇAMENTÁRIA

18.1. As dotações orçamentárias para o exercício de 2020, destinadas ao pagamento do objeto licitado estão previstas e indicadas no processo pela área competente do município de Lagoa Santa, sob os seguintes números:

Ficha	Dotação
89	02.02.02.04.122.0005.2008.3.3.90.39.00
353	02.04.06.04.122.0005.2055.3.3.90.39.00
354	02.04.06.04.122.0005.2055.4.4.90.51.00
365	02.04.06.15.451.0028.1012.4.4.90.51.00
366	02.04.06.15.451.0028.1013.3.3.90.39.00
367	02.04.06.15.451.0028.1013.4.4.90.51.00
369	02.04.06.15.451.0028.1014.3.3.90.39.00
391	02.04.06.18.541.0028.1018.4.4.90.51.00



Prefeitura Municipal de Lagoa Santa

393	02.04.06.27.812.0028.1020.4.4.90.51.00
512	02.05.04.08.244.0037.2135.3.3.90.39.00
709	02.06.01.10.301.0025.2184.3.3.90.39.00
710	02.06.01.10.301.0025.2184.4.4.90.51.00
717	02.06.01.10.301.0025.2185.3.3.90.39.00
906	02.07.01.12.361.0012.2064.4.4.90.51.00
915	02.07.01.12.361.0012.2066.3.3.90.39.00
964	02.07.01.12.365.0012.2070.3.3.90.39.00
973	02.07.01.12.365.0012.2072.3.3.90.39.00
974	02.07.01.12.365.0012.2072.3.3.90.40.00
979	02.07.01.12.365.0012.2074.3.3.90.39.00

18.2. As partes das despesas decorrentes desta licitação que não forem realizadas em 2020 correrão à conta de dotações orçamentárias próprias de exercícios futuros.

18.3. O pagamento será efetuado no prazo máximo de 30 (trinta) dias, contados da apresentação da respectiva nota fiscal, devidamente atestada pelo órgão requisitante, após a devida comprovação da entrega dos produtos.

18.4. Se o objeto não for entregue conforme condições deste edital, o pagamento ficará suspenso até seu recebimento regular.

18.5. Em caso de irregularidade na emissão dos documentos fiscais, o prazo de pagamento será contado a partir de sua reapresentação, desde que devidamente regularizados.

18.6. Nenhum pagamento será efetuado à empresa a ser contratada, enquanto pendente de liquidação, qualquer obrigação financeira decorrente de penalidade ou inadimplência, sem que isso gere direito a reajustamento de preços.

19. SANÇÕES ADMINISTRATIVAS

19.1. O não cumprimento do constante neste edital e seus anexos, bem como a inexecução total ou parcial do contrato estarão sujeitos às penalidades previstas **nas cláusulas 29ª, 30ª e 31ª da ata de registro de preços (Anexo VI)**, no art. 87 da Lei Federal nº 8.666, de 21 de junho de 1993 e no art. 17 do Decreto Municipal nº 2.260, de 13 de fevereiro de 2012.

20. DISPOSIÇÕES GERAIS

20.1. Constituem anexos deste instrumento convocatório, dele fazendo parte integrante:

20.1.1. Anexo I – Termo de Referência Especificação do Objeto;



Prefeitura Municipal de Lagoa Santa

20.1.2. Anexo II – Modelo de Carta de Apresentação de Proposta Final para Prestação do Serviço/Fornecimento;

20.1.3. Anexo III – Modelo de Declaração de Inexistência de Fato Impeditivo e de Situação Regular Perante o Ministério do Trabalho;

20.1.4. Anexo IV - Modelo de Declaração de Pleno Cumprimento aos Requisitos da Habilitação.

20.1.5. Anexo V – Modelo de Declaração de Microempresa e Empresa de pequeno Porte

20.1.6. Anexo VI – Minuta da Ata de Registro de Preço

20.1.7. Anexo VII – Minuta de Contrato

20.1.8. Anexo VIII – Declaração de Conta Bancária

20.2. O licitante é responsável pela veracidade, fidelidade e legitimidade das informações prestadas e dos documentos apresentados em qualquer fase desta licitação. A falsidade de qualquer documento apresentado ou a inverdade das informações nele contidas implicará a imediata desclassificação ou inabilitação do licitante, ou a rescisão contratual, sem prejuízo das sanções administrativas, civis e penais cabíveis.

20.3. Este instrumento convocatório e seus anexos são complementares entre si, de modo que qualquer detalhe que se mencione em um documento e se omita em outro será considerado especificado e válido.

20.4. A apresentação da proposta comercial pressupõe pleno conhecimento e atendimento das exigências de habilitação previstas no edital. O licitante ainda será responsável por todas as transações que forem efetuadas em seu nome no pregão eletrônico, assumindo como firme e verdadeira sua proposta e lances.

20.5. Uma vez incluído no processo licitatório, nenhum documento será devolvido, salvo o original se for substituído por cópia autenticada pela pregoeira ou equipe de apoio.

20.6. Na análise da documentação e no julgamento das propostas de preço, a pregoeira poderá, a seu critério, solicitar o assessoramento técnico de órgãos ou de profissionais especializados.

20.7. A pregoeira, no interesse da Administração, poderá relevar omissões puramente formais observadas na documentação e proposta, desde que não contrariem a legislação vigente e não comprometam a lisura da licitação, sendo possível a promoção de diligências junto aos licitantes, destinadas a esclarecer ou a complementar a instrução do processo, conforme disposto no § 3º do art. 43 da Lei Federal nº 8.666, de 21 de junho de 1993.



Prefeitura Municipal de Lagoa Santa

20.8. Se houver solicitação de documentos, estes deverão ser apresentados em original, sendo possível, ainda, a autenticação das cópias simples que deverão estar obrigatoriamente, acompanhada dos documentos originais para conferência da pregoeira ou equipe de apoio.

20.9. O não cumprimento da diligência poderá ensejar a inabilitação do licitante ou a desclassificação da proposta.

20.10. A participação do licitante nesta licitação implica o conhecimento integral dos termos e condições inseridos neste instrumento convocatório, bem como das demais normas legais que disciplinam a matéria.

20.11. As decisões da pregoeira serão publicadas no Jornal "Diário Oficial dos municípios Mineiros", quando for o caso, podendo ser aplicado o disposto no § 1º do art. 109 da Lei Federal nº 8.666, de 21 de junho de 1993, divulgadas no site www.lagoasanta.mg.gov.br e www.bbmnetlicitacoes.com.br,

20.12. Da reunião lavrar-se-á ata circunstanciada da sessão, na qual serão registrados todos os atos do procedimento e as ocorrências relevantes e que, ao final, será assinada pela pregoeira, equipe de apoio, representantes técnicos e pelos licitantes.

20.13. A presente licitação não implica, necessariamente, contratação, podendo o município de Lagoa Santa revogá-la, no todo ou em parte, por razões de interesse público, derivadas de fato superveniente comprovado ou anulá-la por ilegalidade, de ofício ou por provocação, mediante ato escrito e fundamentado, disponibilizado no sistema para conhecimento dos participantes da licitação.

20.14. O município de Lagoa Santa poderá prorrogar, a qualquer tempo, os prazos para recebimento das propostas ou para sua abertura.

20.15. Para atender a seus interesses, o município de Lagoa Santa reserva-se o direito de alterar quantitativos, sem que isto implique alteração dos preços unitários ofertados, obedecidos os limites estabelecidos no § 1º do art. 65 da Lei Federal nº 8.666, de 21 de junho de 1993.

20.16. Os pedidos de esclarecimentos sobre o edital poderão ser feitos através do e-mail: licitacao@lagoasanta.mg.gov.br, pelo site www.bbmnetlicitacoes.com.br, e/ou via (31) 3688-1320.

20.17. Fica eleito o foro da comarca de Lagoa Santa, Estado de Minas Gerais, para solucionar quaisquer questões oriundas desta licitação.

Lagoa Santa, em 23 de outubro de 2020.

Euvani Lindourar Pereira
Pregoeira



Prefeitura Municipal de Lagoa Santa

ANEXO I ESPECIFICAÇÃO DO OBJETO – TERMO DE REFERÊNCIA

Processo Licitatório n° 160/2020

Modalidade: Pregão Eletrônico RP n° 076/2020

Tipo: Menor preço global

1 – DO OBJETO

1.1. OBJETO: REGISTRO DE PREÇOS PARA CONTRATAÇÃO DE EMPRESA DE ENGENHARIA PARA A PRESTAÇÃO DE SERVIÇOS DE SERRALHERIA EM GERAL E MANUTENÇÃO DE ESTRUTURAS METÁLICAS, EM VÁRIOS LOCAIS NO MUNICÍPIO DE LAGOA SANTA/MG, COM FORNECIMENTO DE MATERIAIS, EQUIPAMENTOS NECESSÁRIOS E MÃO DE OBRA.

ITEM	QTD	UN	NOME
01	01	SV	CONTRATAÇÃO DE EMPRESA DE ENGENHARIA PARA A PRESTAÇÃO DE SERVIÇOS DE SERRALHERIA EM GERAL E MANUTENÇÃO DE ESTRUTURAS METÁLICAS, EM VÁRIOS LOCAIS NO MUNICÍPIO, CONFORME RELAÇÃO CONSTANTE DO TERMO DE REFERÊNCIA, COM FORNECIMENTO DE MATERIAIS, EQUIPAMENTOS NECESSÁRIOS E MÃO DE OBRA.

2 – JUSTIFICATIVA

2.1. Tal prestação de serviço tem como objetivo a viabilidade na execução de serviços de serralheria para a adaptação necessária e maior conforto para os prédios públicos, manutenção de praças/quadras para proporcionar acessibilidade aos pedestres em vários locais do município onde ocorre um aumento da demanda de circulação.

2.2. Os serviços deverão ser realizados por uma única empresa uma vez que os mesmos fazem parte de uma composição de serviço final não podendo portanto serem executados separadamente. Os itens devem ser realizados por uma única empresa a fim de manter o bom fluxo dos serviços e evitando assim que ocorram retrabalhos, atrasos na execução e transtornos aos transeuntes devido a troca da mão de obra no posto de trabalho, cumprindo assim com o princípio da eficiência do serviço público.



Prefeitura Municipal de Lagoa Santa

ITEM	DESCRIÇÃO	UNID.	QUANT.
1.0	SERRALHERIA - INSTALAÇÃO		
1.1	ALAMBRADO EM TUBO GALVANIZ. DIN-2440 D=2", TELA #2" E FIO 12, INCLUSIVE INCLUSIVE PINTURA ESMALTE (DUAS DEMÃOS) E FUNDO ANTIOXIDANTE (UMA DEMÃO)	M2	6.000,00
1.2	GUARDA CORPO D=2" E TUBOS HORIZONTAIS D= 1 1/2", INCLUSIVE PINTURA ESMALTE (DUAS DEMÃOS) E FUNDO ANTIOXIDANTE (UMA DEMÃO)	M	500,00
1.3	GUARDA CORPO D=2" E TUBOS VERTICAIS D= 1 1/2", INCLUSIVE PINTURA ESMALTE (DUAS DEMÃOS) E FUNDO ANTIOXIDANTE (UMA DEMÃO)	M	500,00
1.4	GUARDA-CORPO EM AÇO GALVANIZADO DIN 2440, D = 2", COM SUBDIVISÕES EM TUBO DE AÇO D = 1/2", H = 1,05 M - COM CORRIMÃO SIMPLES DE TUBO DE AÇO GALVANIZADO DE D = 1 1/2", INCLUSIVE PINTURA ESMALTE (DUAS DEMÃOS) E FUNDO ANTIOXIDANTE (UMA DEMÃO)	M	500,00
1.5	GUARDA-CORPO EM AÇO GALVANIZADO DIN 2440, D = 2", COM SUBDIVISÕES EM TUBO DE AÇO D = 1/2", H = 1,05 M - COM CORRIMÃO DUPLO DE TUBO DE AÇO GALVANIZADO DE D = 1 1/2", INCLUSIVE PINTURA ESMALTE (DUAS DEMÃOS) E FUNDO ANTIOXIDANTE (UMA DEMÃO)	M	200,00
1.6	CORRIMÃO SIMPLES, DIÂMETRO EXTERNO = 1 1/2", EM AÇO GALVANIZADO- FIXADO EM PISO, INCLUSIVE PINTURA ESMALTE (DUAS DEMÃOS) E FUNDO ANTIOXIDANTE (UMA DEMÃO)	M	200,00
1.7	CORRIMÃO DUPLO EM TUBO GALVANIZADO DIN 2440, D = 1 1/2" - FIXADO EM ALVENARIA, INCLUSIVE PINTURA ESMALTE (DUAS DEMÃOS) E FUNDO ANTIOXIDANTE (UMA DEMÃO)	M	100,00
1.8	GUARDA-CORPO EM AÇO INOX D=11/2", COM SUBDIVISÕES EM TUBO DE AÇO INOX D = 1/2", H = 1,05	M	100,00
1.9	GUARDA-CORPO EM AÇO INOX D=11/2", COM SUBDIVISÕES EM TUBO DE AÇO INOX D=1/2", H=1,05M-COM CORRIMÃO DUPLO DE TUBO DE AÇO INOX D = 1 1/2"	M	100,00
1.10	CORRIMÃO SIMPLES EM TUBO DE AÇO INOX D=11/2"-FIXADO EM PISO	M	100,00
1.11	GRELHA EM CANTONEIRA DE AÇO 5/8" X 5/8" X 1/8" E FERRO DE 1/2" ESPAÇADOS DE 4 CM, L = 30 CM, INCLUSIVE PINTURA ESMALTE (DUAS DEMÃOS) E FUNDO ANTIOXIDANTE (UMA DEMÃO)	M	300,00
1.12	PORTÃO DE GRADE COLOCADO COM CADEADO, INCLUSIVE PINTURA ESMALTE (DUAS DEMÃOS) E FUNDO ANTIOXIDANTE (UMA DEMÃO)	M2	100,00



Prefeitura Municipal de Lagoa Santa

1.13	PORTÃO EM TUBO GALVANIZADO 1 1/2" COM TELA FIO 12 # 1/2" E CADEADO, INCLUSIVE PINTURA ESMALTE (DUAS DEMÃOS) E FUNDO ANTIOXIDANTE (UMA DEMÃO)	M2	100,00
1.14	PORTÃO EM PERFIL E CHAPA METÁLICA COLOCADO COM CADEADO, INCLUSIVE PINTURA ESMALTE (DUAS DEMÃOS) E FUNDO ANTIOXIDANTE (UMA DEMÃO)	M2	100,00
1.15	FORNECIMENTO, FABRICAÇÃO, TRANSPORTE E MONTAGEM DE ESTRUTURA METÁLICA EM PERFIS SOLDADOS, INCLUSIVE PINTURA	KG	1.000,00
1.16	FORNECIMENTO, FABRICAÇÃO, TRANSPORTE E MONTAGEM DE ESTRUTURA METÁLICA EM PERFIS TUBULARES, INCLUSIVE PINTURA	KG	1.000,00
1.17	TRAVE DE GOL EM TUBO GALVANIZADO PARA QUADRA, INCLUSIVE REDE E PINTURA	U	40,00
1.18	TRAVE DE GOL PARA CAMPO DE FUTEBOL , INCLUSIVE REDE E PINTURA	U	40,00
1.19	REDE DE VÔLEI COM PEDESTAL PARA JUIZ	U	20,00
1.20	REDE DE VÔLEI COM MASTRO EM TUBO GALVANIZADO SEM PEDESTAL	U	20,00
1.21	MASTRO DE PÁTIO PARA BANDEIRA, EM TUBO GALVANIZADO 2" - H = 6,00 M	U	10,00
1.22	CONCERTINA CLIPADA MODELO ESPIRAL HELICOIDAL DUPLA D = 450 MM	M	500,00
2.0	SERRALHERIA - REMOÇÃO		
2.1	REMOÇÃO DE ALAMBRADO METÁLICO, COM REAPROVEITAMENTO, INCLUSIVE AFASTAMENTO	M²	3.000,00
2.2	DEMOLIÇÃO DE GUARDA-CORPO, INCLUINDO A REMOÇÃO DO MATERIAL DEMOLIDO	M	500,00
2.3	REMOÇÃO DE PORTA OU JANELA METÁLICA, INCLUSIVE AFASTAMENTO	M²	300,00



Prefeitura Municipal de Lagoa Santa

3 – ACOMPANHAMENTO

3.1. Será responsável pelo acompanhamento e execução da ARP os servidores da Secretaria Municipal de Desenvolvimento Urbano/Diretoria de Obras.

4 – CONDIÇÃO PARA PRESTAÇÃO DO SERVIÇO

4.1. Após o recebimento da ordem de serviço, a **CONTRATADA** deverá iniciar os serviços no prazo máximo de 10 (dez) dias corridos;

4.2. Os locais para prestação do serviço, uma vez informados pela Secretaria de Desenvolvimento Urbano, serão destacados nas ordens de serviço emitidas pela Diretoria de Obras, as quais deverão estar anexas às planilhas orçamentárias estimativas correspondentes;

4.3. Os serviços deverão ser executados de acordo com o termo de referência e demais condições estabelecidas pelo **CONTRATANTE**, sob pena de aplicação das sanções previstas na ata de registro de preços.

4.4. Os serviços determinados pela Diretoria de Obras deverão obedecer a real necessidade do serviço, onde será verificada a composição do item e realizados fracionamentos quando assim convier.

4.5. As despesas decorrentes da realização dos serviços descritos correrão por conta exclusiva da **CONTRATADA**.

4.6. A prestação do serviço será fiscalizada e acompanhada por engenheiro designado pelo **CONTRATANTE** que verificará a perfeita execução dos serviços. O gerenciamento dos documentos resultantes do processo será realizado conforme Portaria de Gestores de ARP e Contratos vigente.

4.7. Os serviços do objeto da presente licitação deverão ser entregues pela contratada perante o funcionário responsável, mediante os seguintes procedimentos:

4.7.1. Provisoriamente: de posse dos documentos apresentados pela contratada e da proposta respectiva, receberá os serviços para verificação da regularidade, qualidade e outros dados pertinentes e, encontrando irregularidades decorrentes da execução, fixará prazos para correção pelo licitante vencedor, ou aprovando, receberá provisoriamente os serviços, mediante recibo.

4.7.2. Definitivamente: após recebimento provisório e verificação da integridade, sendo aprovados, nos exatos termos do edital e da proposta vencedora, será efetivado o recebimento definitivo mediante expedição de termo circunstanciado e recibo aposto na Nota Fiscal.



Prefeitura Municipal de Lagoa Santa

4.8. O **CONTRATANTE**, reserva-se o direito de não receber os serviços em desacordo com o previsto neste instrumento convocatório, e aplicar o disposto no art. 86 da Lei Federal nº 8.666/93.

4.9. Em caso de irregularidade não sanada pela **CONTRATADA**, o funcionário responsável reduzirá a termo os fatos ocorridos e encaminhará ao Setor competente para procedimentos inerentes à aplicação de penalidades.

5 – DA MEDIÇÃO E DO PAGAMENTO

5.1. A fatura (Nota fiscal) do serviço deverá ser entregue a Diretoria de Obras até o terceiro dia subsequente ao envio da medição oficial, a qual será elaborada após a aprovação da SDU. O pagamento será feito em até 30 (trinta) dias a emissão e a conferência da respectiva nota fiscal.

5.2. A cada Nota Fiscal apresentada a **CONTRATADA** deverá apresentar os seguintes documentos (quando necessário conforme legislação vigente):

- a) Certidão de Regularidade /FGTS (Lei Federal nº 8.036/90);
- b) Certidão de Regularidade para com a Fazenda federal, abrangendo inclusive as contribuições sociais.
- c) Certidão Negativa de Débitos Trabalhistas;
- d) Certidão Negativa Municipal;
- e) Certidão Negativa Estadual.

5.3. Além dos documentos citados no item anterior, cada NF deverá estar acompanhada de Planilha de medição e ordem de serviço respectiva, contendo: Quantidade da manutenção/ adaptação realizadas (para cada tipo de serviço presente neste termo);

- a) Valor unitário;
- b) Valor total da medição;
- c) Período de execução dos serviços;
- d) Local de execução dos serviços;
- e) Número da Ata;
- f) Objeto licitado;
- g) Nome e assinatura do Secretário Municipal de Desenvolvimento Urbano;
- h) Nome e assinatura do Fiscal Designado (PMLS);
- i) Nome e assinatura do responsável técnico da **CONTRATADA**.

6 – OBRIGAÇÕES E CONDIÇÕES DE FORNECIMENTO DA CONTRATADA

6.1. Realizar os serviços de acordo com as especificações constantes neste termo e no Memorial Descritivo e o fornecimento será parcelado de acordo com prévia programação.

6.2. Cumprir todas as obrigações contratuais de forma que a prestação de serviço seja realizada com esmero e perfeição;



Prefeitura Municipal de Lagoa Santa

6.3. Zelar e garantir a boa qualidade do serviço e material a ser utilizado, em consonância com os parâmetros de qualidade fixados e exigidos pelas normas técnicas pertinentes;

6.4. Cumprir todos os horários e prazos estipulados;

6.5. Executar os serviços de acordo com as normas técnicas da ABNT, cadernos de encargos da SUDECAP, SINAPI, SETOP e DNIT com fornecimento de material, EPI's, equipamentos e mão de obra em conformidade com as obrigações dispostas na ARP e memorial descritivo de execução. Garantia de todas as informações levantadas e documentadas sobre os serviços executados, sendo a **CONTRATADA** passível ser responsabilizada civil e penalmente por eventuais danos causados que ocorrerem a terceiros quando na execução dos serviços ocorrer culpa ou dolo na conduta dos seus subordinados inerentes aos serviços prestados.

6.6. Assumir todas as responsabilidades e tomar as medidas necessárias ao atendimento dos seus empregados, acidentados ou com mal súbito, por meio de seu encarregado. Garantindo socorro imediato, providenciando transporte gratuito até o posto médico, clínica ou hospital, e dali até a sua residência, caso seja impedido de se locomover;

6.7. A **CONTRATADA** deverá seguir as NR's: NR 6 / NR 7 / NR 8 / NR 9 / NR 17 / NR 18 / NR24.

6.8. O(s) profissional(s) deverá(ão) assumir a execução de serviços devendo periodicamente visitar os locais em que serão prestados os serviços para a conferência e garantia da qualidade técnica. O prazo de tempo de vigência da obrigação é o de duração do prazo da ata de registro de preço, que se estende até a conclusão dos serviços e fornecimento de materiais e bens contratados;

6.9. A **CONTRATADA** deverá acompanhar os serviços com Engenheiro Civil, com visitas periódicas agendadas previamente com a fiscalização;

6.10. Apresentar ao **CONTRATANTE**, quando for o caso, a relação nominal dos empregados que adentrarão o órgão para a execução dos serviços. Fornecer, entregar e exigir que seus empregados, quando em serviço, utilizem todos os equipamentos de proteção individual (EPI) na realização das atividades que assim os exijam, tais como: capacetes, luvas, óculos de segurança, protetores auriculares e etc., e manterem-se devidamente uniformizados (**modelo da PMLS**) e com crachá de identificação, observando as regras de segurança, higiene e apresentação pessoal devendo substituir imediatamente todo e qualquer um deles julgados inconvenientes à boa ordem e às normas disciplinares do **CONTRATANTE**. Identificar todos os equipamentos, ferramentas e utensílios de sua propriedade, de forma a não serem confundidos com similares de propriedade do **CONTRATANTE**.

6.11. Providenciar, sem que isso implique em acréscimos nos preços contratados, a execução de toda a sinalização pertinente aos serviços (com placas, cavaletes, cones



Prefeitura Municipal de Lagoa Santa

de segurança, barreiras móveis, delimitadores com fita retrátil, grades de isolamento, etc), a fim de que se atenda aos requisitos legais e se informe sobre os transtornos dos serviços, bem como se direcione os funcionários e visitantes dos setores, para transitarem em uma área de menor risco, ficando responsável por qualquer acidente que porventura ocorra na falta ou deficiência de sinalização referente aos serviços.

6.12. Responsabilizar-se pelo ônus resultante de quaisquer ações, demandas, custos e despesas decorrentes de danos causados por culpa ou dolo de seus empregados, prepostos e/ou contratados, bem como obrigar-se por quaisquer responsabilidades decorrentes de ações judiciais que lhe venham a ser atribuídas por força de lei, relacionadas com o cumprimento do presente, inclusive riscos de engenharia e de responsabilidade civil;

6.13. Excepcionalmente, caso a natureza do serviço a ser executado possa causar interrupções no funcionamento dos sistemas ou possa causar qualquer transtorno ao funcionamento normal dos espaços públicos, os serviços poderão ser programados para dias e/ou horários alternativos, previamente acordados com a fiscalização.

6.14. Responsabilizar-se por todas as obrigações trabalhistas, sociais, previdenciárias, tributárias e as demais previstas na legislação específica;

6.15. Instruir seus empregados quanto à necessidade de acatar as orientações da administração, inclusive quanto ao cumprimento das normas internas, quando for o caso;

6.16. Relatar à Administração toda e qualquer irregularidade verificada no decorrer da prestação dos serviços;

6.17. Manter durante toda a vigência da ata de registro de preços, em compatibilidade com as obrigações assumidas, todas as condições de habilitação e qualificação exigidas no processo licitatório;

6.18. Não transferir a terceiros, por qualquer forma, nem mesmo parcialmente, as obrigações assumidas, nem subcontratar qualquer das prestações a que está obrigada;

6.19. Os materiais empregados deverão ser novos, de primeira qualidade e, salvo o disposto em contrário, serão fornecidos pela **CONTRATADA** (poderá haver casos em que os materiais a serem empregados serão do estoque da PMLS). A aplicação de materiais industrializados ou de emprego especial obedecerá às recomendações dos fabricantes. A mão de obra a ser empregada, sendo esta especializada, será fornecida pela **CONTRATADA**, devendo ser de primeira qualidade, garantindo um acabamento esmerado, obedecendo aos prazos estipulados no cronograma físico financeiro da intervenção solicitada em cada ordem de serviço. Vale ressaltar que os pagamentos das medições em datas não estipuladas não serão admitidos. Serão impugnados pela Fiscalização, todos os trabalhos que não satisfaçam às condições estabelecidas, ficando a **CONTRATADA** obrigada a demolir e refazer os trabalhos rejeitados, logo



Prefeitura Municipal de Lagoa Santa

após o recebimento da ordem de serviços correspondente, ficando por sua conta exclusiva as despesas decorrentes desses serviços e materiais utilizados. Será exigido o uso de todos os equipamentos de segurança nos termos da legislação vigente (capacete, luvas, botas e etc.). O canteiro (local do atendimento) deverá ser organizado e limpo, condições que deverão ser mantidas durante a intervenção, retirando-se quaisquer materiais, equipamentos, entulhos e outros que não sejam necessários à execução, sendo o destino e o custo de transporte de responsabilidade da **CONTRATADA**. Ao final, das manutenções os locais deverão ser entregues limpos e acabados, isentos de vestígios dos serviços.

6.20. O prazo de tempo de vigência da obrigação é o de duração do prazo da ata de registro de preço;

7 – OBRIGAÇÕES DO CONTRATANTE

7.1. Fiscalizar o serviço a ser realizado, podendo sustar ou recusar serviço mal executado bem como o material entregue em desacordo com a especificação apresentada.

7.2. Proporcionar todas as facilidades necessárias à **CONTRATADA**, inclusive comunicando por escrito e tempestivamente, qualquer mudança de Administração, bem como, qualquer ocorrência relacionada com a realização dos serviços bem como entrega dos materiais.

7.3. Prestar à **CONTRATADA**, informações e esclarecimentos que eventualmente venham a ser solicitados, e que digam respeito à natureza dos serviços contratados.

7.4. As medições deverão ser executadas conforme cronograma de cada ordem de serviço, devendo a **CONTRATADA** apresentar as propostas de medição à fiscalização até o dia 10 (dez) de cada mês.

8 – CONDIÇÕES GERAIS

8.1. O não cumprimento do estabelecido neste termo de referência acarretará ao fornecedor as penalidades legais cabíveis;

8.2. A Prefeitura Municipal de Lagoa Santa não realizará solicitação mínima mensal. Somente serão solicitadas as quantidades necessárias para o bom andamento dos serviços, mediante necessidade;

8.3. Caberá à **CONTRATADA** refazer os serviços sem ônus para a contratante, sempre que os serviços estiverem em desacordo ou qualidade inferior aos especificados no presente termo de referência;



Prefeitura Municipal de Lagoa Santa

8.4. O transporte do pessoal para os serviços será de responsabilidade da contratada e deverá ser feito com toda a segurança, atendendo as exigências do código nacional de trânsito e do manual de segurança do trabalho.



Prefeitura Municipal de Lagoa Santa

ANEXO I A PLANILHA ORÇAMENTÁRIA DE CUSTOS

SEM IDENTIFICAÇÃO DO LICITANTE										
PLANILHA ORÇAMENTÁRIA DE CUSTOS										
CONTRATANTE: PREFEITURA MUNICIPAL DE LAGOASANTA						FOLHA Nº: 01				
						DATA:				
LOCAL:				FORMA DE EXECUÇÃO:						
REGIÃO/MÊS DE REFERÊNCIA: (DESONERADA).				() DIRETA		(x)INDIRETA			BDI	
PRAZO DE EXECUÇÃO:									XX	
ITEM	CÓDIGO	DESCRIÇÃO	UNIDADE	QUANTIDADE	PREÇO UNITÁRIO S/ BDI (MÃO DE OBRA)	PREÇO UNITÁRIO S/ BDI (MATERIAIS)	PREÇO UNITÁRIO S/ BDI (EQUIP. E FERRAMENTAS)	PREÇO UNITÁRIO TOTAL S/ BDI	PREÇO UNITÁRIO C/ BDI	PREÇO TOTAL
IDENTIFICAÇÃO DA OBRA										
									TOTAL GERAL DA OBRA	



Prefeitura Municipal de Lagoa Santa

ANEXO I B MEMORIAL DESCRITIVO DOS SERVIÇOS

1. ALAMBRADO EM TUBO GALVANIZ. DIN-2440 D=2", TELA #2" E FIO 12

1.1. OBJETIVO

Estabelecer as formas, dimensões, especificações e recomendações técnicas para a execução de Alambrado. É constituído de tubos e telas adequadamente dimensionados.

1.2. CONDIÇÕES ESPECÍFICAS

a) Materiais

Possuem uma estrutura reticulada de tubo DIN 2440, diâmetro de 2", preto, devidamente tratado e pintado, ou simplesmente galvanizado, espaçados de 2,70 a 3,00 metros na vertical e de, no máximo, 3,00 metros na horizontal, com fechamento em tela galvanizada de 2" e fio 12 # 2" (Figura 1).

b) Execução

A tela é presa entre o primeiro tubo horizontal e o ultimo tubo horizontal com arame galvanizado n.º 16; se existir tubo intermediário, a tela passa por ele, sendo presa a tela ao tubo. A montagem dos alambrados nos fundos/cabeceiras possui 4m de altura e 1m nas laterais.



Figura 1 – Detalhamento do alambrado

2. GUARDA CORPO D=2" E TUBOS HORIZONTAIS D= 1 1/2".

a) Execução

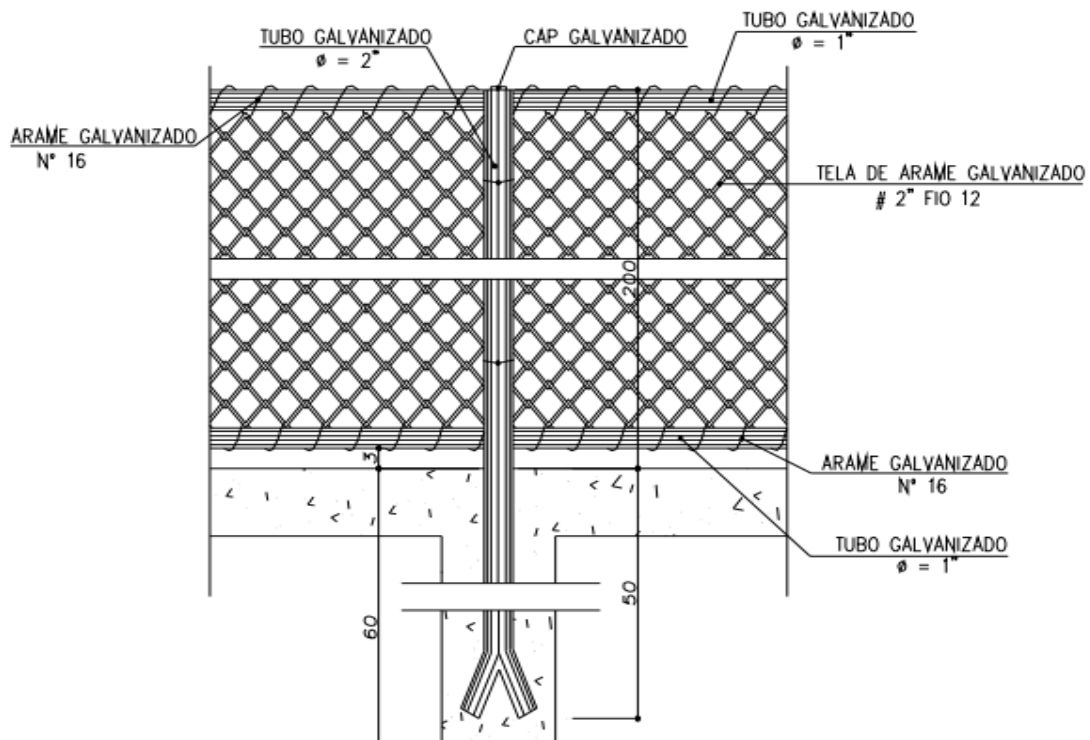

Prefeitura Municipal de Lagoa Santa

Guarda-corpos devem atender à norma técnica NBR 14.718. Serão em tubo de aço galvanizado com acabamento pintado ou tubo inox. (Figura 2).



Figura 2 – Vista frontal guarda corpo de tubos horizontais

3. GUARDA CORPO D=2" E TUBOS VERTICAIS D= 1 1/2".

a) Execução

O guarda corpo deve iniciar e terminar num montante. O detalhe 1 é apenas ilustrativo. O vão interno máximo de 110mm de acordo com a NBR 14718. Serão em tubo de aço galvanizado com acabamento pintado ou tubo inox. (Figura 3).

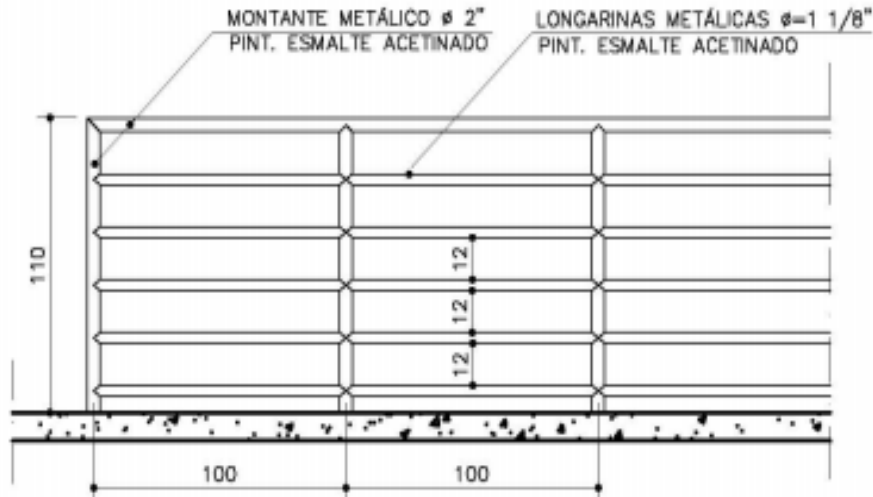

Figura 3 – Vista frontal guarda corpo de tubos verticais



Prefeitura Municipal de Lagoa Santa

4. CORRIMÃOS

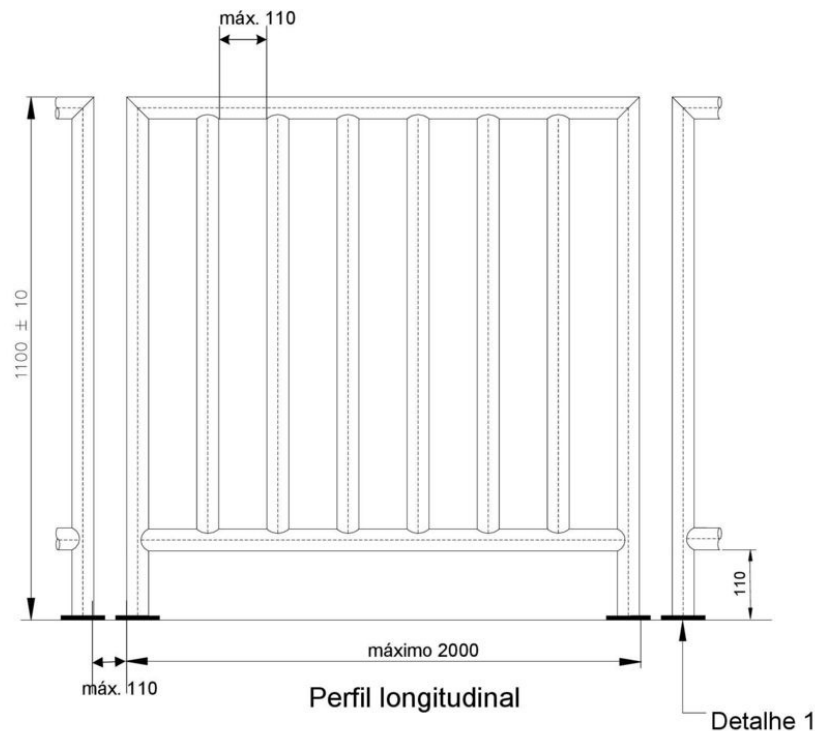
a) Execução

Os corrimãos, poderão ser simples (Figura 4) ou duplos (Figuras 5 e 6), e especificados em função da exigência da norma e do local de utilização. Serão em tubo de aço galvanizado com acabamento pintado ou tubo inox.



Figura 4 – Vista frontal corrimão simples fixado em piso



Figura 5 – Vista frontal e superior do corrimão duplo

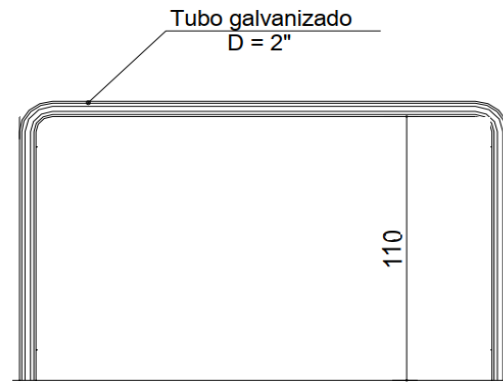

Prefeitura Municipal de Lagoa Santa

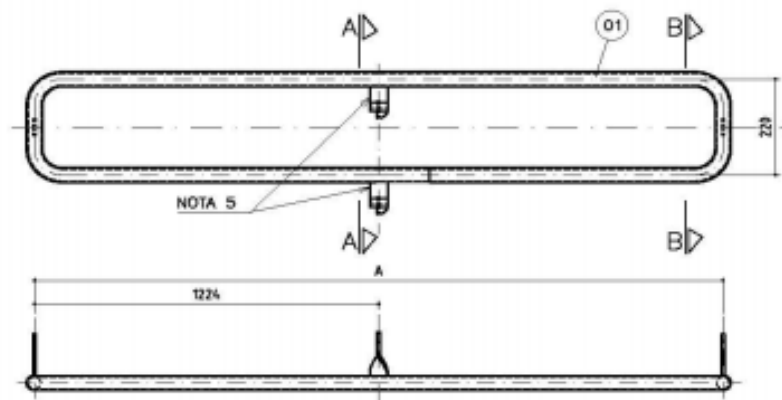

Figura 6 – Detalhes da fixação do corrimão duplo

5. GRELHA EM CANTONEIRA DE AÇO

a) Execução

As grelhas deverão ser fabricadas em cantoneira de aço 5/8" x 5/8" x 1/8" conforme a figura 7 e ferro de 1/2" espaçados de 4 cm, l = 30 cm, inclusive pintura esmalte (duas demãos) e fundo antioxidante (uma demão).

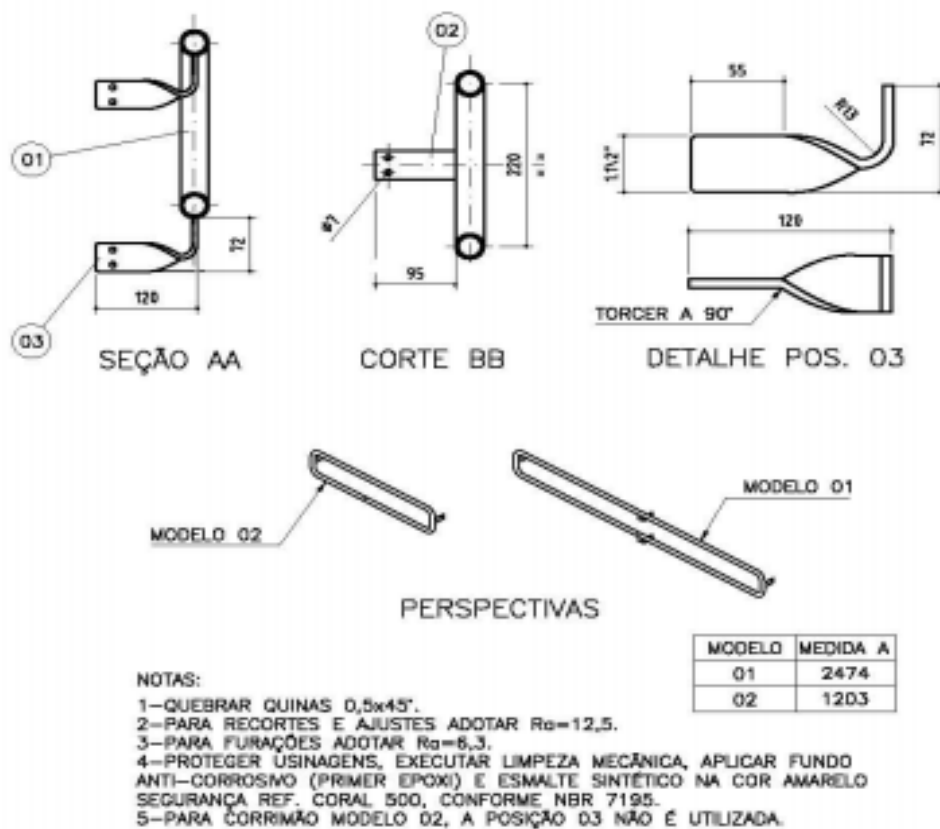
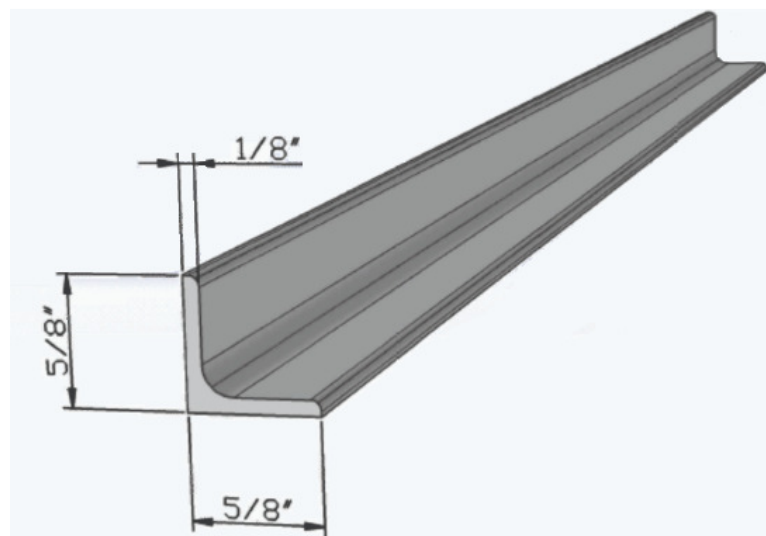



Prefeitura Municipal de Lagoa Santa

Figura 7 – Detalhe da cantoneira utilizada para fabricação das grelhas

6. TRAVE DE FUTEBOL DE SALÃO

b) Execução

Será confeccionada em aço galvanizado, diâmetro 76mm, vão interno 3,00m x 2,00m. Os tubos serão pintados após base especial para evitar corrosão. As traves serão instaladas em sistema removível, introduzindo os postes verticais em aberturas no piso. Incluindo a instalação da tela (Figura 8).



Figura 8 – Vista frontal da trave de futebol de salão

7. TRAVE DE FUTEBOL DE CAMPO

c) Execução

Será confeccionada em aço galvanizado, diâmetro 100mm, vão interno 7,32m x 2,44m. Os tubos serão pintados após base especial para evitar corrosão. Os postes verticais serão fixados em sapata concretada de 0,80m de profundidade e 0,30m de diâmetro. Incluindo a instalação da tela (Figura 9).

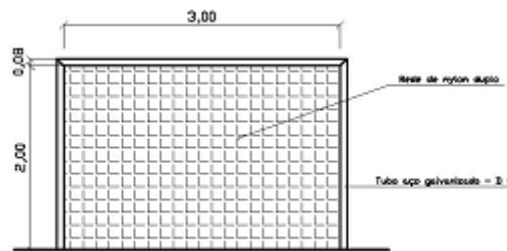

Figura 9 – Vista frontal da trave de futebol de campo

8. REDE DE VÔLEI

d) Execução

A rede terá 10,00m de comprimento e 0,90m de altura, com mastros em aço galvanizado, diâmetro 76mm e altura de 2,43m, sendo que um dos mastros deverá conter pedestal para o juiz. Os tubos

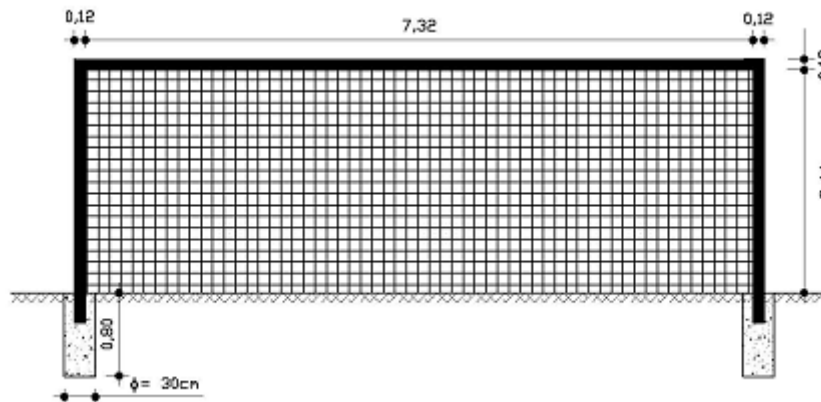

Prefeitura Municipal de Lagoa Santa

deverão ser pintados após base especial para evitar corrosão; os postes serão introduzidos em aberturas no piso, possibilitando a remoção dos mesmos. Incluindo a instalação da rede.

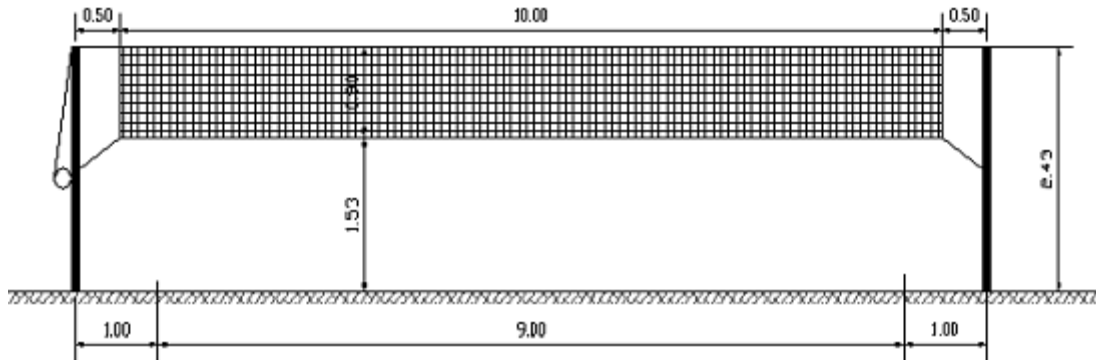



Prefeitura Municipal de Lagoa Santa

ANEXO I C PLANILHA ORÇAMENTÁRIA DE CUSTOS

PLANILHA ORÇAMENTÁRIA DE CUSTOS							
CONTRATANTE: PREFEITURA MUNICIPAL DE LAGOA SANTA						FOLHA Nº: 01	
SERVIÇOS DE SERRALHERIA						DATA: Julho/2020	
LOCAL: DIVERSOS				FORMA DE EXECUÇÃO:			
REGIÃO/MÊS DE REFERÊNCIA: SINAPI MAI/2020, SUDECAP ABR/2020, SETOP JAN/2020				() DIRETA	(x) INDIRETA	BDI	
PRAZO DE EXECUÇÃO: 12 MESES						30,17%	
ITEM	CÓDIGO	DESCRIÇÃO	UNIDADE	QUANTIDADE	PREÇO UNITÁRIO S/ BDI	PREÇO UNITÁRIO C/ BDI	PREÇO TOTAL
1		SERRALHERIA - INSTALAÇÃO					
1.1	COMPOSIÇÃO	ALAMBRADO EM TUBO GALVANIZ. DIN-2440 D=2",TELA #2" E FIO 12, INCLUSIVE INCLUSIVE PINTURA ESMALTE (DUAS DEMÃOS) E FUNDO ANTIOXIDANTE (UMA DEMÃO)	M2	6.000,00	124,61	162,20	973.200,00
1.2	COMPOSIÇÃO	GUARDA CORPO D=2" E TUBOS HORIZONTAIS D= 1 1/2", INCLUSIVE PINTURA ESMALTE (DUAS DEMÃOS) E FUNDO ANTIOXIDANTE (UMA DEMÃO)	M	500,00	325,24	423,37	211.685,00
1.3	COMPOSIÇÃO	GUARDA CORPO D=2" E TUBOS VERTICAIS D= 1 1/2", INCLUSIVE PINTURA ESMALTE (DUAS DEMÃOS) E FUNDO ANTIOXIDANTE (UMA DEMÃO)	M	500,00	313,74	408,40	204.200,00
1.4	COMPOSIÇÃO	GUARDA-CORPO EM AÇO GALVANIZADO DIN 2440, D = 2", COM SUBDIVISÕES EM TUBO DE AÇO D = 1/2", H = 1,05 M - COM CORRIMÃO SIMPLES DE TUBO DE AÇO GALVANIZADO DE D = 1 1/2", INCLUSIVE PINTURA ESMALTE (DUAS DEMÃOS) E FUNDO ANTIOXIDANTE (UMA DEMÃO)	M	500,00	450,70	586,68	293.340,00
1.5	COMPOSIÇÃO	GUARDA-CORPO EM AÇO GALVANIZADO DIN 2440, D = 2", COM SUBDIVISÕES EM TUBO DE AÇO D = 1/2", H = 1,05 M - COM CORRIMÃO DUPLO DE TUBO DE AÇO GALVANIZADO DE D = 1 1/2", INCLUSIVE PINTURA ESMALTE (DUAS DEMÃOS) E FUNDO ANTIOXIDANTE (UMA DEMÃO)	M	200,00	535,70	697,33	139.466,00
1.6	COMPOSIÇÃO	CORRIMÃO SIMPLES, DIÂMETRO EXTERNO = 1 1/2", EM AÇO GALVANIZADO- FIXADO EM PISO, INCLUSIVE PINTURA ESMALTE (DUAS DEMÃOS) E FUNDO ANTIOXIDANTE (UMA DEMÃO)	M	200,00	80,96	105,39	21.078,00
1.7	COMPOSIÇÃO	CORRIMÃO DUPLO EM TUBO GALVANIZADO DIN 2440, D = 1 1/2" - FIXADO EM ALVENARIA, INCLUSIVE PINTURA ESMALTE (DUAS DEMÃOS) E FUNDO ANTIOXIDANTE (UMA DEMÃO)	M	100,00	119,71	155,83	15.583,00
1.8	ED-50946	GUARDA-CORPO EM AÇO INOX D=11/2", COM SUBDIVISÕES EM TUBO DE AÇO INOX D = 1/2", H = 1,05	M	100,00	421,69	548,91	54.891,00
1.9	ED-50945	GUARDA-CORPO EM AÇO INOX D=11/2", COM SUBDIVISÕES EM TUBO DE AÇO INOX D=1/2", H=1,05M-COM CORRIMÃO DUPLO DE TUBO DE AÇO INOX D = 1 1/2"	M	100,00	721,69	939,42	93.942,00
1.10	ED-50942	CORRIMÃO SIMPLES EM TUBO DE AÇO INOX D=11/2" - FIXADO EM PISO	M	100,00	165,93	215,99	21.599,00
1.11	COMPOSIÇÃO	GRELHA EM CANTONEIRA DE AÇO 5/8" X 5/8" X 1/8" E FERRO DE 1/2" ESPAÇADOS DE 4 CM, L = 30 CM, INCLUSIVE INCLUSIVE PINTURA ESMALTE (DUAS DEMÃOS) E FUNDO ANTIOXIDANTE (UMA DEMÃO)	M	300,00	112,12	145,95	43.785,00
1.12	COMPOSIÇÃO	PORTÃO DE GRADE COLOCADO COM CADEADO, INCLUSIVE PINTURA ESMALTE (DUAS DEMÃOS) E FUNDO ANTIOXIDANTE (UMA DEMÃO)	M2	100,00	262,29	341,43	34.143,00
1.13	COMPOSIÇÃO	PORTÃO EM TUBO GALVANIZADO 1 1/2" COM TELA FIO 12 # 1/2" E CADEADO, INCLUSIVE PINTURA ESMALTE (DUAS DEMÃOS) E FUNDO ANTIOXIDANTE (UMA DEMÃO)	M2	100,00	352,96	459,45	45.945,00
1.14	COMPOSIÇÃO	PORTÃO EM PERFIL E CHAPA METÁLICA COLOCADO COM CADEADO, INCLUSIVE PINTURA ESMALTE (DUAS DEMÃOS) E FUNDO ANTIOXIDANTE (UMA DEMÃO)	M2	100,00	358,92	467,21	46.721,00
1.15	ED-49665	FORNECIMENTO, FABRICAÇÃO, TRANSPORTE E MONTAGEM DE ESTRUTURA METÁLICA EM PERFIS SOLDADOS, INCLUSIVE PINTURA	KG	1.000,00	10,50	13,67	13.670,00
1.16	ED-49666	FORNECIMENTO, FABRICAÇÃO, TRANSPORTE E MONTAGEM DE ESTRUTURA METÁLICA EM PERFIS TUBULARES, INCLUSIVE PINTURA	KG	1.000,00	10,50	13,67	13.670,00
1.17	ED-49569	TRAVE DE GOL EM TUBO GALVANIZADO PARA QUADRA, INCLUSIVE REDE E PINTURA	U	40,00	611,25	795,66	31.826,40
1.18	ED-49570	TRAVE DE GOL PARA CAMPO DE FUTEBOL , INCLUSIVE REDE E PINTURA	U	40,00	1.552,75	2.021,21	80.848,40
1.19	ED-49571	REDE DE VÔLEI COM PEDESTAL PARA JUIZ	U	20,00	654,00	851,31	17.026,20



Prefeitura Municipal de Lagoa Santa

1.20	ED-49572	REDE DE VÔLEI COM MASTRO EM TUBO GALVANIZADO SEM PEDESTAL	U	20,00	495,00	644,34	12.886,80
1.21	ED-50966	MASTRO DE PÁTIO PARA BANDEIRA, EM TUBO GALVANIZADO 2" - H = 6,00 M	U	10,00	454,70	591,88	5.918,80
1.22	ED-50401	CONCERTINA CLIPADA MODELO ESPIRAL HELICOIDAL DUPLA D = 450 MM	M	500,00	63,69	82,91	41.455,00
2		SERRALHERIA - REMOÇÃO					
2.1	ED-48434	REMOÇÃO DE ALAMBRADO METÁLICO, COM REAPROVEITAMENTO, INCLUSIVE AFASTAMENTO	M ²	3.000,00	9,03	11,75	35.250,00
2.2	RO-42445	DEMOLIÇÃO DE GUARDA-CORPO, INCLUINDO A REMOÇÃO DO MATERIAL DEMOLIDO	M	500,00	47,01	61,19	30.595,00
2.3	ED-48497	REMOÇÃO DE PORTA OU JANELA METÁLICA, INCLUSIVE AFASTAMENTO	M ²	300,00	12,80	16,66	4.998,00
TOTAL GERAL DA OBRA							2.487.722,60



Prefeitura Municipal de Lagoa Santa

ANEXO II MODELO DE CARTA DE APRESENTAÇÃO DE PROPOSTA FINAL PARA PRESTAÇÃO DOS SERVIÇO/FORNECIMENTO

A SER APRESENTADA APÓS A DISPUTA E READEQUADA AO ÚLTIMO LANCE

TIMBRE DA EMPRESA

(Nome da empresa, CNPJ e endereço da empresa)

A PREGOEIRA do Município de Lagoa Santa

LICITAÇÃO PREGÃO ELETRÔNICO Nº 076/2020 – PROCESSO Nº 160/2020		
Fornecedor:		
CNPJ:	Inscrição Estadual:	
Endereço:	Bairro:	
CEP:	Cidade:	Estado:
Telefone:	E-mail:	
Banco:	Agência:	Conta Corrente:
VALIDADE DA PROPOSTA: no mínimo 60 (sessenta) dias.		
PREVISÃO DE ENTREGA:		
CONCORDAMOS COM TODAS AS CONDIÇÕES DO EDITAL:		
<i>Senhor Fornecedor: Para sua maior segurança, observe as condições estabelecidas no Edital:</i>		

Lote/item	Qtde.	Unid.	Especificações	Preço Unitário R\$	Preço Total R\$
01					

Valor Total e final por extenso **do Item:** R\$(.....)

NO CASO DE MICROEMPRESA E EMPRESA DE PEQUENO PORTE, ASSINALE:

() Declaramos para os devidos fins, que somos Microempresa ou Empresa de Pequeno Porte, nos termos da Lei Complementar nº 123/2006 e suas alterações, e que fazemos prova de tal condição com os documentos enviados – DOCUMENTAÇÃO, conforme previsto no Edital.

IMPORTANTE:

1. Fica a municipalidade com o direito assegurado de contratar ou rejeitar esta proposta se assim lhe convier, sem que ao fornecedor caiba qualquer reclamação ou indenização.

2. A assinatura do fornecedor implica na sua total aceitação dos termos deste processo licitatório.

3. Para fins de assinatura da Ata de Registro de Preços, informe a qualificação do responsável:

<input type="checkbox"/>	Representante expresso no contrato social
<input type="checkbox"/>	Procurador

4. Informar e-mail específico do responsável supra assinalado para o qual deverá ser encaminhada a Ata de Registro de Preços para assinatura eletrônica, via D4Sing:



Prefeitura Municipal de Lagoa Santa

5. Possui certificado digital para uso na assinatura da Ata de Registro

<input type="checkbox"/>	SIM
<input type="checkbox"/>	NÃO

➤ Declaramos que nesta proposta estão incluídas eventuais vantagens e/ou abatimentos, impostos, transporte (carga e descarga) até o destino, taxas e encargos sociais, obrigações trabalhistas, previdenciárias, fiscais e comerciais e outras quaisquer que incidam sobre a contratação.

XXXXX de de 20__.

Nome da empresa + Carimbo
Nome do responsável legal da empresa
RG do responsável
CPF do responsável



Prefeitura Municipal de Lagoa Santa

ANEXO III MODELO DE DECLARAÇÃO DE INEXISTÊNCIA DE FATO IMPEDITIVO E DE SITUAÇÃO REGULAR PERANTE O MINISTÉRIO DO TRABALHO

Processo Licitatório n° 160/2020
Modalidade: Pregão Eletrônico RP n° 076/2020
Tipo: Menor preço global

A (NOME DA EMPRESA), com sede no Endereço _____, inscrita no CNPJ sob no n° _____ representada neste ato por seu procurador *in fine* assinado, devido ao interesse em participar da licitação em epígrafe que se encontra autuada no processo administrativo acima indicado, cujo objeto é o **REGISTRO DE PREÇOS PARA CONTRATAÇÃO DE EMPRESA DE ENGENHARIA PARA A PRESTAÇÃO DE SERVIÇOS DE SERRALHERIA EM GERAL E MANUTENÇÃO DE ESTRUTURAS METÁLICAS, EM VÁRIOS LOCAIS NO MUNICÍPIO DE LAGOA SANTA/MG, COM FORNECIMENTO DE MATERIAIS, EQUIPAMENTOS NECESSÁRIOS E MÃO DE OBRA** promovida pelo município de Lagoa Santa/MG, DECLARA, sob as penas da Lei, que:

- a) Até a presente data inexistem fatos impeditivos para sua habilitação no presente Processo Licitatório, assim como que está ciente da obrigatoriedade de declarar ocorrências posteriores;
- b) Encontra-se em situação regular perante o Ministério do Trabalho no que se refere à observância do disposto no inciso XXXIII do artigo 7º da Constituição Federal, não mantendo em seu quadro de pessoal menores de 18 (dezoito) anos em horário noturno de trabalho ou em serviços perigosos ou insalubres, não possuindo ainda, qualquer trabalho de menores de 16 (dezesseis) anos, salvo na condição de aprendiz, a partir de 14 (quatorze) anos.

Local e data

(nome, RG, CPF, cargo e assinatura do representante legal)

OBS.: Favor seguir este modelo da declaração na íntegra em papel timbrado da empresa.



Prefeitura Municipal de Lagoa Santa

ANEXO IV MODELO DE DECLARAÇÃO DE PLENO CUMPRIMENTO AOS REQUISITOS DA HABILITAÇÃO

Processo Licitatório n° 160/2020
Modalidade: Pregão Eletrônico RP n° 076/2020
Tipo: Menor preço global

A (NOME DA EMPRESA), inscrita no CNPJ sob o nº _____, com sede no endereço: _____, representada neste ato pelo(s) (diretores ou sócios, com qualificação completa – nome, RG, CPF, nacionalidade, estado civil, profissão e endereço) _____, na condição de interessada em participar da licitação em epígrafe que se encontra atuada no processo administrativo indicado, cujo objeto trata-se do **REGISTRO DE PREÇOS PARA CONTRATAÇÃO DE EMPRESA DE ENGENHARIA PARA A PRESTAÇÃO DE SERVIÇOS DE SERRALHERIA EM GERAL E MANUTENÇÃO DE ESTRUTURAS METÁLICAS, EM VÁRIOS LOCAIS NO MUNICÍPIO DE LAGOA SANTA/MG, COM FORNECIMENTO DE MATERIAIS, EQUIPAMENTOS NECESSÁRIOS E MÃO DE OBRA**, promovida pelo município de Lagoa Santa/MG, DECLARA, sob penas da Lei, QUE CUMPRE EM SUA PLENITUDE OS REQUISITOS DE HABILITAÇÃO.

Local e data.

(Assinatura do Representante da Empresa)

OBS.: Favor seguir este modelo da declaração na íntegra em papel timbrado da empresa.



Prefeitura Municipal de Lagoa Santa

ANEXO V
MODELO DE DECLARAÇÃO DE MEI, MICROEMPRESA E EMPRESA DE PEQUENO PORTE

Processo Licitatório n° 160/2020
Modalidade: Pregão Eletrônico RP n° 076/2020
Tipo: Menor preço global

A (NOME/RAZÃO SOCIAL DA EMPRESA)
_____, inscrita no CNPJ sob o n° _____, por
intermédio de seu representante legal, o(a) Sr.(a) _____,
portador do documento de Identidade n° _____ e CPF n° 000.000.000-00,
DECLARA, sob as penas da Lei, cumpre os requisitos legais para qualificação como
_____ (incluir uma das condições da empresa, se é
Microempreendedor Individual (MEI), Microempresa (ME) ou Empresa de Pequeno
Porte (EPP)), nos termos da legislação vigente, artigo 3º da Lei Complementar n° 123,
de 14 de dezembro de 2006, e que não está sujeita a quaisquer dos impedimentos do
§4º deste artigo, estando apta a usufruir do tratamento favorecido estabelecido nos
arts. 42 a 49 da referida Lei.

Local e data.

(Assinatura do Representante da Empresa)

OBS.: Favor seguir este modelo da declaração na íntegra em papel timbrado da empresa.



Prefeitura Municipal de Lagoa Santa

ANEXO VI

Minuta de Ata de Registro de Preços nº ____ /20__

Processo Licitatório nº 160/2020

Modalidade: Pregão Eletrônico RP nº 076/2020

Tipo: Menor preço global

Vigência 12 (doze) meses.

Pelo presente instrumento, na melhor forma de direito, o **MUNICÍPIO DE LAGOA SANTA/MG**, pessoa jurídica de direito público interno, inscrito no CNPJ sob nº 73.357.469.0001-56, sediado na Rua São João, nº 290 – Centro – Lagoa Santa/MG - CEP: 33400-000, neste ato, representado pelo Secretária Municipal de Desenvolvimento Urbano, Sr.(a) XXXXXXXXXXXXX, titular da Cédula de Identidade RG nº XXXXXXXXXXXX SSP/MG, inscrito no CPF sob o nº XXXXXXXXXXXX, registram-se os preços das seguintes empresas: **XXXXXXXXXX, XXXXXXXXXXXX**, em conformidade com o estabelecido no art. 15, inciso II, da Lei Federal nº 8.666, de 21 de junho de 1993, com suas alterações posteriores e do Decreto Municipal nº 2.454 de 06 de fevereiro de 2013, as especificações técnicas constantes no processo, assim como os termos da proposta comercial, edital e seus anexos, integram esta ata de registro de preços, independente de transcrição.

DO OBJETO

Cláusula 1ª. A presente ata tem por objeto o **REGISTRO DE PREÇOS PARA CONTRATAÇÃO DE EMPRESA DE ENGENHARIA PARA A PRESTAÇÃO DE SERVIÇOS DE SERRALHERIA EM GERAL E MANUTENÇÃO DE ESTRUTURAS METÁLICAS, EM VÁRIOS LOCAIS NO MUNICÍPIO DE LAGOA SANTA/MG, COM FORNECIMENTO DE MATERIAIS, EQUIPAMENTOS NECESSÁRIOS E MÃO DE OBRA**, conforme especificações constantes do **Anexo Único** desta ata de registro de preços, e mediante expedição, pelo **CONTRATANTE**, da competente autorização de fornecimento.

DO ACOMPANHAMENTO E DA FISCALIZAÇÃO

Cláusula 2ª. O acompanhamento e a fiscalização desta ata de registro de preço serão realizados pela Secretária Municipal de Desenvolvimento Urbano/Diretoria de Obras, observados o disposto nos arts. 67 e 73 a 76 da Lei Federal nº 8.666, de 21 de junho de 1993.

DAS CONDIÇÕES DE PRESTAÇÃO DOS SERVIÇOS

Cláusula 3ª. A **CONTRATADA** estará obrigada a fornecer ao **CONTRATANTE**, os serviços objeto da presente ata, sempre que lhe exigir, na quantidade pretendida e dentro das especificações referidas nas ordens de serviço.

Cláusula 4ª. O **CONTRATANTE** não estará obrigado a adquirir da **CONTRATADA** uma quantidade mínima dos serviços objeto da presente ata de registro de preços,



Prefeitura Municipal de Lagoa Santa

ficando ao seu exclusivo critério a definição da quantidade, do momento e da forma de prestação dos serviços, desde que respeitado o disposto nas cláusulas antecedentes.

Cláusula 5ª. O **CONTRATANTE** poderá, nos termos da legislação em vigor, adquirir de outros fornecedores os serviços objeto desta presente ata de registro de preços, vedada, todavia, qualquer aquisição destes serviços por preços iguais ou superiores aos que poderiam ser obtidos da **CONTRATADA** pela execução da presente ata de registro de preço.

Cláusula 6ª. A contratação dos fornecedores registrados será formalizada pelo órgão interessado por intermédio de instrumento contratual, emissão de nota de empenho de despesa, ordem de serviço ou outro instrumento hábil, conforme o art. 62 da Lei Federal nº 8.666, de 21 de junho de 1993, como acessórios a presente ata de registro de preços, emitidos durante o prazo de validade desta ata, que estipulará:

- a) A quantidade dos serviços a ser prestado pela **CONTRATADA** no momento, respeitado o disposto nas cláusulas terceira e quarta desta ata de registro de preço, sendo facultado ao **CONTRATANTE** convocar a **CONTRATADA** para assinar tantas ordens de serviço quanto forem necessárias para o atendimento de suas necessidades;
- b) A forma da prestação do serviço e da quantidade no momento desejado, se parcelado em dias diferentes ou se integral;
- c) Quando formalizado através de contrato, seguirá a minuta, conforme modelo do Anexo VII, deste processo licitatório.

Cláusula 7ª Executar os serviços de acordo com as normas técnicas da ABNT, cadernos de encargos da SUDECAP, SINAPI, SETOP e DNIT com fornecimento de material, EPI's, equipamentos e mão de obra em conformidade com as obrigações dispostas na ARP e memorial descritivo de execução. Garantia de todas as informações levantadas e documentadas sobre os serviços executados, sendo a **CONTRATADA** passível de ser responsabilizada civil e penalmente por eventuais danos causados que ocorrerem a terceiros quando na execução dos serviços ocorrer culpa ou dolo na conduta dos seus subordinados inerentes aos serviços prestados.

Cláusula 8ª. O não atendimento injustificado da ordem de serviço pela **CONTRATADA** será considerado como fato qualificador da inexecução total do objeto constante da respectiva ordem de serviço, para os fins previstos na legislação em vigor e no presente compromisso de prestação do serviço.

Cláusula 9ª. Os serviços licitados deverão ser entregues de acordo com as especificações e preços unitários constantes do Anexo I – Termo de Referência, parte integrante desta ata de registro de preços.

Cláusula 10ª. Nos preços referidos na cláusula antecedente já se encontram incluídos todos os custos diretos e indiretos, como frete, encargos fiscais, sociais, trabalhistas e quaisquer outros.



Prefeitura Municipal de Lagoa Santa

Cláusula 11ª. Correrão exclusivamente por conta da **CONTRATADA** quaisquer tributos, taxas ou preços públicos devidos.

Cláusula 12ª. A **CONTRATADA** não será ressarcida de quaisquer despesas decorrentes de custos ou serviços não previstos na presente ata de registro de preços, independentemente da causa que tenha determinado a omissão.

DA MEDIÇÃO E DOS PAGAMENTOS

Cláusula 13ª. O pagamento da **CONTRATADA** pelo **CONTRATANTE**, de acordo com o estipulado na cláusula décima quarta, será devido a cada fornecimento realizado, desde que tenha sido este regularmente formalizado pelo termo referido nas cláusulas sexta e sétima desta ata de registro de preços.

Cláusula 14ª. O pagamento será efetuado no prazo máximo de 30 (trinta) dias, contados da apresentação da respectiva nota fiscal, devidamente atestada pelo órgão requisitante, após a devida comprovação da entrega dos produtos

a) A nota fiscal deverá ser eletrônica e encaminhada ao município, contendo o número da ordem de serviço e número da ata de registro de preços a que se refere e também os dados bancários para depósito do pagamento desta, acompanhada da cópia da respectiva ordem de serviço;

b) A fatura (Nota fiscal) do serviço deverá ser entregue a Diretoria de Obras até o terceiro dia subsequente ao envio da medição oficial, a qual será elaborada após a aprovação da Secretaria de Desenvolvimento Urbano. O pagamento será feito em até 30 (trinta) dias a emissão e a conferência da respectiva nota fiscal.

c) A **CONTRATADA** deverá encaminhar ao município, juntamente com as notas fiscais certidões para fins de comprovação de regularidade fiscais junto às fazendas Federal, Estadual, Trabalhista, Fundo de Garantia por Tempo de Serviço – FGTS, Municipal e guias de pagamento do INSS e FGTS.

d) Além dos documentos citados no item anterior, cada Nota Fiscal deverá estar acompanhada de Planilha de medição e ordem de serviço respectiva, contendo: Quantidade da manutenção/ adaptação realizadas (para cada tipo de serviço presente no termo de referência);

d.1) Valor unitário;

d.2) Valor total da medição;

d.3) Período de execução dos serviços;

d.4) Local de execução dos serviços;

d.5) Número da Ata;

d.6) Objeto licitado;

d.7) Nome e assinatura do Secretário Municipal de Desenvolvimento Urbano;

d.8) Nome e assinatura do Fiscal Designado (PMLS);

d.9) Nome e assinatura do responsável técnico da **CONTRATADA**.



Prefeitura Municipal de Lagoa Santa

DA ATUALIZAÇÃO FINANCEIRA, DO REAJUSTE DE PREÇOS E DO REEQUILÍBRIO ECONÔMICO

Cláusula 15ª. O preço será ofertado em moeda corrente no país (real) e não será objeto de atualização financeira por via da aplicação de qualquer índice de correção monetária, ou mesmo de reajuste de qualquer natureza, em atendimento ao disposto na legislação federal em vigor e ressalvado que a qualquer tempo será cabível o reequilíbrio econômico financeiro, desde que se comprove que foi afetada a parte financeira do contrato, bem como as previsões iniciais da **CONTRATADA** quanto aos seus encargos econômicos e lucros normais do empreendimento.

- a) O pedido deverá ser protocolado, com todas as documentações expressa na alínea “b” desta cláusula, diretamente no Setor de Protocolo, situada na Rua São João, nº 290 – Centro – Lagoa Santa/MG - CEP: 33400-000;
- b) Para análise e julgamento pelo setor técnico competente, o pedido deverá ser instruído obrigatoriamente com as notas fiscais e acompanhado de planilha com variações e a documentação comprobatória da solicitação, que demonstre claramente a variação verificada entre a situação original e a atual, mantendo no reequilíbrio o desconto concedido pelo licitante sobre valor prévio que consta no processo licitatório, inclusive declinando os valores pretendidos.
- c) Mesmo após abertura do processo do pedido de reequilíbrio econômico financeiro, a **CONTRATADA** fica obrigada a prestar os serviços solicitados mediante ordem de serviço pelo **CONTRATANTE**, no mesmo valor registrado, até a conclusão final do processo, qual seja assinatura de termo bilateral de aditamento de acordo com as legislações pertinentes.
- d) O valor realinhado deverá se basear no acima disposto, não se tratando de mero reajuste nem tampouco de aplicação do preço praticado no mercado.

Cláusula 16ª. O disposto na cláusula anterior não impedirá que, ao longo da execução da presente ata de registro de preços, sempre que não for declarado como adequado o preço registrado, possa vir a **CONTRATADA** a concordar com a redução do seu valor.

DO VALOR E DOTAÇÃO

Cláusula 17ª. O valor estimado da presente ata de registro de preço é de R\$____,____ (por extenso), que serão pagos à **CONTRATADA** parceladamente, após a devida comprovação de recebimento do objeto.

- a) As dotações orçamentárias que darão suporte às despesas da ata de registro de preços serão:

Ficha	Dotação
89	02.02.02.04.122.0005.2008.3.3.90.39.00



Prefeitura Municipal de Lagoa Santa

353	02.04.06.04.122.0005.2055.3.3.90.39.00
354	02.04.06.04.122.0005.2055.4.4.90.51.00
365	02.04.06.15.451.0028.1012.4.4.90.51.00
366	02.04.06.15.451.0028.1013.3.3.90.39.00
367	02.04.06.15.451.0028.1013.4.4.90.51.00
369	02.04.06.15.451.0028.1014.3.3.90.39.00
391	02.04.06.18.541.0028.1018.4.4.90.51.00
393	02.04.06.27.812.0028.1020.4.4.90.51.00
512	02.05.04.08.244.0037.2135.3.3.90.39.00
709	02.06.01.10.301.0025.2184.3.3.90.39.00
710	02.06.01.10.301.0025.2184.4.4.90.51.00
717	02.06.01.10.301.0025.2185.3.3.90.39.00
906	02.07.01.12.361.0012.2064.4.4.90.51.00
915	02.07.01.12.361.0012.2066.3.3.90.39.00
964	02.07.01.12.365.0012.2070.3.3.90.39.00
973	02.07.01.12.365.0012.2072.3.3.90.39.00
974	02.07.01.12.365.0012.2072.3.3.90.40.00
979	02.07.01.12.365.0012.2074.3.3.90.39.00

b) As partes das despesas decorrentes desta licitação que não forem realizadas em 2020 correrão à conta de dotações orçamentárias próprias de exercícios futuros.

DA ENTREGA/ DO RECEBIMENTO DO OBJETO CONTRATADO

Cláusula 18ª. Emitida a ordem de serviço na forma prevista na cláusula sexta desta ata de registro de preços, estará a **CONTRATADA** obrigada a prestar os serviços nele estipulados, no prazo e nas quantidades previstas. Não será admitida a prestação dos serviços pela **CONTRATADA**, nem o seu recebimento, sem que previamente tenha sido emitida a respectiva ordem de serviço.

Cláusula 19ª. Após o recebimento da ordem de serviço, a **CONTRATADA** deverá iniciar os serviços no prazo máximo de 10 (dez) dias corridos;

Cláusula 20ª. O objeto da presente ata de registro de preços será recebido parceladamente, na forma estabelecida subsequentes:

a) Os locais para prestação do serviço, uma vez informados pela Secretaria de Desenvolvimento Urbano, serão destacados nas ordens de serviço emitidas pela Diretoria de Obras, as quais deverão estar anexas às planilhas orçamentárias estimativas correspondentes;

b) Os serviços deverão ser executados de acordo com o termo de referência e demais condições estabelecidas pelo **CONTRATANTE**, sob pena de aplicação das sanções previstas na ata de registro de preços.



Prefeitura Municipal de Lagoa Santa

- c) Os serviços determinados pela Diretoria de Obras deverão obedecer a real necessidade do serviço, onde será verificada a composição do item e realizados fracionamentos quando assim convier.
- d) As despesas decorrentes da realização dos serviços descritos correrão por conta exclusiva da **CONTRATADA**.
- e) A prestação do serviço será fiscalizada e acompanhada por engenheiro designado pela contratante que verificará a perfeita execução dos serviços. O gerenciamento dos documentos resultantes do processo será realizado conforme portaria de Gestores de Contrato vigente.
- f) Os serviços do objeto da presente licitação deverão ser entregues pela **CONTRATADA** perante o funcionário responsável, mediante os seguintes procedimentos:
- f.1. Provisoriamente: de posse dos documentos apresentados pela **CONTRATADA** e da proposta respectiva, receberá os serviços para verificação da regularidade, qualidade e outros dados pertinentes e, encontrando irregularidades decorrentes da execução, fixará prazos para correção pelo licitante vencedor, ou aprovando, receberá provisoriamente os serviços, mediante recibo.
- f.2. Definitivamente: após recebimento provisório e verificação da integridade, sendo aprovados, nos exatos termos do edital e da proposta vencedora, será efetivado o recebimento definitivo mediante expedição de termo circunstanciado e recibo aposto na Nota Fiscal.
- g) O Município de Lagoa Santa, MG, reserva-se o direito de não receber os serviços em desacordo com o previsto neste instrumento convocatório, e aplicar o disposto no art. 86 da Lei Federal nº 8.666, de 21 de junho de 1993.
- h) Em caso de irregularidade não sanada pela **CONTRATADA**, o funcionário responsável reduzirá a termo os fatos ocorridos e encaminhará ao Setor competente para procedimentos inerentes à aplicação de penalidades.
- i) No ato do recebimento dos itens constantes das especificações, será realizada a conferência dos serviços prestados pelos servidores da Secretaria Municipal de Desenvolvimento Urbano.
- j) O município de Lagoa Santa reserva-se ao direito de **não receber** serviços que sejam prestados fora do padrão, qualidade e descrição solicitadas e em estado que suscitem dúvida quanto à procedência dos mesmos.
- k) O **CONTRATANTE** não realizará solicitação mínima mensal. Somente serão solicitadas as quantidades necessárias para o bom andamento dos serviços, mediante necessidade.



Prefeitura Municipal de Lagoa Santa

l) O transporte do pessoal para os serviços será de responsabilidade da contratada e deverá ser feito com toda a segurança, atendendo as exigências do código nacional de trânsito e do manual de segurança do trabalho.

m) As medições deverão ser executadas conforme cronograma de cada ordem de serviço, devendo a **CONTRATADA** apresentar as propostas de medição à fiscalização até o dia 10 de cada mês.

Cláusula 21ª. Poderá solicitar análises, inspeções, testes e quaisquer outras provas exigidas, nos termos das normas técnicas existentes, indispensáveis para a comprovação da boa execução do contrato/ ata de registro de preços, com o custo por conta da **CONTRATADA**.

Cláusula 22ª. Caberá à **CONTRATADA** refazer os serviços sem ônus para ao **CONTRATANTE**, sempre que os serviços estiverem em desacordo ou qualidade inferior aos especificados no presente termo de referência.

Cláusula 23ª. Os materiais empregados deverão ser novos, de primeira qualidade e, salvo o disposto em contrário, serão fornecidos pela **CONTRATADA** (poderá haver casos em que os materiais a serem empregados serão do estoque da PMLS). A aplicação de materiais industrializados ou de emprego especial obedecerá às recomendações dos fabricantes. A mão de obra a ser empregada, sendo esta especializada, será fornecida pela **CONTRATADA**, devendo ser de primeira qualidade, garantindo um acabamento esmerado, obedecendo aos prazos estipulados no cronograma físico financeiro da intervenção solicitada em cada ordem de serviço. Vale ressaltar que os pagamentos das medições em datas não estipuladas não serão admitidos. Serão impugnados pela Fiscalização, todos os trabalhos que não satisfaçam às condições estabelecidas, ficando a **CONTRATADA** obrigada a demolir e refazer os trabalhos rejeitados, logo após o recebimento da ordem de serviços correspondente, ficando por sua conta exclusiva as despesas decorrentes desses serviços e materiais utilizados. Será exigido o uso de todos os equipamentos de segurança nos termos da legislação vigente (capacete, luvas, botas e etc.). O canteiro (local do atendimento) deverá ser organizado e limpo, condições que deverão ser mantidas durante a intervenção, retirando-se quaisquer materiais, equipamentos, entulhos e outros que não sejam necessários à execução, sendo o destino e o custo de transporte de responsabilidade da **CONTRATADA**. Ao final, das manutenções os locais deverão ser entregues limpos e acabados, isentos de vestígios dos serviços.

DO PRAZO, DA DURAÇÃO E DA SUBCONTRATAÇÃO

Cláusula 24ª. Não será admitida, a qualquer título, a subcontratação do objeto da ata de registro de preços.

Cláusula 25ª. A presente ata de registro de preços terá a duração de 12 (doze) meses, de ____/____/____ a ____/____/____ nos termos do art.15, §3º, III da Lei Federal 8.666, de 21 de junho de 1993.



Prefeitura Municipal de Lagoa Santa

DOS DIREITOS E OBRIGAÇÕES DO CONTRATANTE

Cláusula 26ª. Serão considerados como direitos da Administração na presente ata de registro de preços, além de outros decorrentes da legislação em vigor:

- a) O direito de definir a forma de prestação dos serviços desejada em cada serviço e de receber os serviços dentro do prazo máximo de entrega previsto em cada ordem de serviço firmada pelas partes contratantes;
- b) O direito de rescindir administrativamente a ata de registro de preços sempre que o preço registrado for superior ao praticado no mercado, respeitado o disposto no Decreto Municipal nº 2.454, de 06 de fevereiro de 2013;
- c) Na hipótese de ser acionado judicialmente em razão do descumprimento da legislação trabalhista ou de natureza civil, o **CONTRATANTE** reterá do pagamento devido ao **CONTRATADO** o valor correspondente ao atribuído à ação, o qual será depositado em conta separada até a solução final do litígio;
- d) Proporcionar todas as condições para que a **CONTRATADA** possa desempenhar seus serviços de acordo com as determinações do edital;
- e) Exigir o cumprimento de todas as obrigações assumidas pela **CONTRATADA**, de acordo com as cláusulas contratuais e os termos de sua proposta;
- f) Prestar quaisquer esclarecimentos que venham a ser formalmente solicitados pela **CONTRATADA**, e pertinentes ao objeto do presente contrato;
- g) O pagamento será efetuado no prazo máximo de 30 (trinta) dias, contados da apresentação da respectiva nota fiscal, devidamente atestada pelo órgão requisitante.
- h) Receber o objeto do contrato, através do setor responsável por seu acompanhamento ou fiscalização, em conformidade com o inciso I do art. 73 da Lei Federal nº 8.666, de 21 de junho de 1993.
- i) Notificar por escrito, à **CONTRATADA** toda e qualquer ocorrência relacionada com o objeto do contrato, tais como, eventuais imperfeições durante sua vigência afixando prazo para sua correção.
- j) Exigir a qualquer tempo da **CONTRATADA**, documentos que comprovem o correto e tempestivo pagamento de todos os encargos previdenciários, trabalhistas, fiscais e comerciais decorrentes da execução deste contrato, bem como todas as qualificações que ensejaram sua habilitação.
- k) Fiscalizar o serviço a ser realizado, podendo sustar ou recusar serviço mal executado bem como o material entregue em desacordo com a especificação apresentada.
- l) Proporcionar todas as facilidades necessárias à **CONTRATADA**, inclusive comunicando por escrito e tempestivamente, qualquer mudança de Administração,



Prefeitura Municipal de Lagoa Santa

bem como, qualquer ocorrência relacionada com a realização dos serviços bem como entrega dos materiais.

m) Prestar à **CONTRATADA**, informações e esclarecimentos que eventualmente venham a ser solicitados, e que digam respeito à natureza dos serviços contratados.

DAS OBRIGAÇÕES DA CONTRATADA

Cláusula 27ª. São obrigações da **CONTRATADA**, além de outros decorrentes da legislação vigente:

- a) Manter durante toda a vigência desta ata, em compatibilidade com as obrigações assumidas, todas as condições de habilitação e qualificação exigidas na licitação, devendo comunicar, imediatamente, qualquer alteração que possa comprometer a manutenção desta contratação, bem como substituir os documentos com prazo de validade expirado;
- b) Cumprir todas as obrigações contratuais de forma que o serviço seja realizado com perfeição;
- c) Zelar e garantir a boa qualidade do serviço, em consonância com os parâmetros de qualidade fixados e exigidos pelas normas técnicas pertinentes, expedidas pelo poder público;
- d) Todas as despesas com impostos, taxas e demais tributos e contribuições incidentes sobre o objeto contratual correrão a expensas da **CONTRATADA**;
- e) Todos os custos com alimentação, transporte, imposto e tudo que venha incidir outras taxas decorrentes do serviço, correrão por conta da **CONTRATADA**;
- f) Apresentar notas fiscais e outros documentos que comprovem as operações realizadas em conformidade com a ordem de serviço e o atendimento de providências necessárias ao fiel desempenho das obrigações aqui mencionadas;
- g) Dirimir qualquer dúvida e prestar esclarecimentos acerca da execução desta ata e dos contratos que originarem dela, durante toda a sua vigência, a pedido do **CONTRATANTE**;
- h) Dentro do prazo de vigência desta ata, fica a **CONTRATADA** obrigada a cumprir o quantitativo estipulado no Anexo I do edital e no Anexo I desta ata de registro de preço, conforme autorização do órgão requisitante;
- i) Executar o serviço conforme especificações do edital e de sua proposta, com os recursos necessários ao perfeito cumprimento das cláusulas contratuais;
- j) Fornecer equipamento, na qualidade e quantidade especificadas (quando solicitado), nos termos de sua proposta;



Prefeitura Municipal de Lagoa Santa

- k) Arcar com a responsabilidade civil por todos e quaisquer danos materiais e morais causados pela ação ou omissão de seus empregados, trabalhadores, prepostos ou representantes, dolosa ou culposamente, à prefeitura ou a terceiros;
- l) Realizar os serviços de acordo com as especificações constantes neste termo e no Memorial Descritivo e o fornecimento será parcelado de acordo com prévia programação.
- m) Cumprir todos os horários e prazos estipulados;
- n) Assumir todas as responsabilidades e tomar as medidas necessárias ao atendimento dos seus empregados, acidentados ou com mal súbito, por meio de seu encarregado. Garantindo socorro imediato, providenciando transporte gratuito até o posto médico, clínica ou hospital, e dali até a sua residência, caso seja impedido de se locomover;
- o) A **CONTRATADA** deverá seguir as NR's: NR 6 / NR 7 / NR 8 / NR 9 / NR 17 / NR 18 / NR24.
- p) O(s) profissional(s) deverá(ão) assumir a execução de serviços devendo periodicamente visitar os locais em que serão prestados os serviços para a conferência e garantia da qualidade técnica. O prazo de tempo de vigência da obrigação é o de duração do prazo da ata de registro de preço, que se estende até a conclusão dos serviços e fornecimento de materiais e bens contratados;
- q) A **CONTRATADA** deverá acompanhar os serviços com Engenheiro Civil, com visitas periódicas agendadas previamente com a fiscalização;
- r) Apresentar ao **CONTRATANTE**, quando for o caso, a relação nominal dos empregados que adentrarão o órgão para a execução dos serviços. Fornecer, entregar e exigir que seus empregados, quando em serviço, utilizem todos os equipamentos de proteção individual (EPI) na realização das atividades que assim os exijam, tais como: capacetes, luvas, óculos de segurança, protetores auriculares e etc., e manterem-se devidamente uniformizados (modelo da PMLS) e com crachá de identificação, observando as regras de segurança, higiene e apresentação pessoal devendo substituir imediatamente todo e qualquer um deles julgados inconvenientes à boa ordem e às normas disciplinares do **CONTRATANTE**. Identificar todos os equipamentos, ferramentas e utensílios de sua propriedade, de forma a não serem confundidos com similares de propriedade do **CONTRATANTE**.
- s) Providenciar, sem que isso implique em acréscimos nos preços contratados, a execução de toda a sinalização pertinente aos serviços (com placas, cavaletes, cones de segurança, barreiras móveis, delimitadores com fita retrátil, grades de isolamento, etc), a fim de que se atenda aos requisitos legais e se informe sobre os transtornos dos serviços, bem como se direcione os funcionários e visitantes dos setores, para transitarem em uma área de menor risco, ficando responsável por qualquer acidente que porventura ocorra na falta ou deficiência de sinalização referente aos serviços.



Prefeitura Municipal de Lagoa Santa

- t) Responsabilizar-se pelo ônus resultante de quaisquer ações, demandas, custos e despesas decorrentes de danos causados por culpa ou dolo de seus empregados, prepostos e/ou contratados, bem como obrigar-se por quaisquer responsabilidades decorrentes de ações judiciais que lhe venham a ser atribuídas por força de lei, relacionadas com o cumprimento do presente, inclusive riscos de engenharia e de responsabilidade civil;
- u) Excepcionalmente, caso a natureza do serviço a ser executado possa causar interrupções no funcionamento dos sistemas ou possa causar qualquer transtorno ao funcionamento normal dos espaços públicos, os serviços poderão ser programados para dias e/ou horários alternativos, previamente acordados com a fiscalização.
- v) Responsabilizar-se por todas as obrigações trabalhistas, sociais, previdenciárias, tributárias e as demais previstas na legislação específica;
- w) Instruir seus empregados quanto à necessidade de acatar as orientações da Administração, inclusive quanto ao cumprimento das normas internas, quando for o caso;
- x) Relatar à Administração toda e qualquer irregularidade verificada no decorrer da prestação dos serviços;
- y) Manter durante toda a vigência da ata de registro de preços, em compatibilidade com as obrigações assumidas, todas as condições de habilitação e qualificação exigidas no processo licitatório;
- z) Não transferir a terceiros, por qualquer forma, nem mesmo parcialmente, as obrigações assumidas, nem subcontratar qualquer das prestações a que está obrigada.

DOS DIREITOS DA CONTRATADA

Cláusula 28ª. São direitos da **CONTRATADA** na presente ata de registro de preços, além de outros decorrentes da legislação em vigor:

- a) O direito de prestar os serviços objeto da ata de registro de preços, desde que não obtenha a Administração, por meio de procedimento licitatório específico ou de contratação direta, melhores condições de preço;
- b) O direito de receber no prazo devido o pagamento pelos serviços regularmente prestados, no valor constante da ata de registro de preços, respeitado o disposto no Decreto Municipal nº 2.454, de 06 de fevereiro de 2013 e no instrumento convocatório;
- c) O direito de solicitar a rescisão da presente ata de registro de preços nos casos em que houver atraso no pagamento de serviços já realizados, respeitado o disposto no art. 78, XV, da Lei Federal nº 8.666, de 21 de junho de 1993, com suas alterações posteriores;



Prefeitura Municipal de Lagoa Santa

d) O direito de solicitar a rescisão da presente ata de registro de preços nos casos em que, comprovadamente, demonstrar a impossibilidade de cumprir com o pactuado por razões alheias à sua vontade, nos termos da Lei Federal nº 8.666 de 21 de junho de 1993;

e) O direito de solicitar, nos termos do Decreto Municipal nº 2.454, de 06 de fevereiro de 2013 e da Lei Federal nº 8.666, de 21 de junho de 1993, a rescisão da presente ata de registro de preços sempre que o preço registrado, em face da ocorrência de variações significativas e imprevistas verificadas no mercado após a apresentação da sua proposta, se encontrar significativamente abaixo dos preços praticados na ata de registro de preços, quando o preço ofertado na presente licitação tiver sido inferior ao praticado no mercado à época;

f) O direito de manter a vigência da presente ata de registro de preços, sempre que concordar com a adequação do preço registrado ao valor praticado no mercado.

DAS SANÇÕES ADMINISTRATIVAS

Cláusula 29ª. Se a **CONTRATADA** deixar de entregar documentação exigida para o certame, apresentar documentação falsa, ensejar o retardamento da execução do objeto, não mantiver a proposta, falhar ou fraudar na execução do contrato, comportar-se de modo inidôneo ou cometer fraude fiscal, ficará impedida de licitar e contratar com a Administração Pública, na forma prevista no inciso IV do art. 87 da Lei Federal 8.666, de 21 de junho de 1993, além do encaminhamento do caso ao Ministério Público para a aplicação das sanções criminais previstas nos arts. 89 a 99 da referida Lei, salvo superveniência comprovada de motivo de força maior, desde que aceito pelo **CONTRATANTE**.

Cláusula 30ª. A recusa do adjudicatário em assinar o contrato, dentro do prazo estabelecido pelo **CONTRATANTE**, bem como o descumprimento total ou parcialmente os contratos administrativos e as atas de registro de preço celebradas com o município de Lagoa Santa, serão aplicadas as sanções previstas no Decreto Municipal 2.260, de 12 de fevereiro de 2012 e no art. 87 da Lei Federal nº 8.666, de 21 de junho de 1993, com observância do devido processo administrativo, respeitando-se o contraditório e a ampla defesa.

I - Advertência escrita - comunicação formal de desacordo quanto à conduta do fornecedor sobre o descumprimento de contratos e outras obrigações assumidas, e a determinação da adoção das necessárias medidas de correção;

II - Multa - deverá observar os seguintes limites máximos:

- a) 0,33% (trinta e três centésimos por cento) por dia, até o trigésimo dia de atraso, sobre o valor do serviço não realizado, ou sobre a etapa do cronograma físico de obra não cumprida;
- b) 10% (dez por cento) sobre o valor do contrato ou da ata de registro de preços, independente da aplicação de outras sanções previstas em lei, nas



Prefeitura Municipal de Lagoa Santa

hipóteses de o adjudicatário se recusar a assinar o contrato ou a ata de registro de preços, ou não aceitar ou retirar a ordem de serviço, caso de recusa em efetuar a garantia contratual ou apresentar documentos irregulares ou falsos;

c) 20% (vinte por cento) sobre o valor do fornecimento, serviço ou obra não realizada, no caso de atraso superior a 30 (trinta) dias, ou entrega de objeto com vícios ou defeitos ocultos que o torne impróprio ao uso a que é destinado, ou diminuam-lhe o valor ou, ainda, fora das especificações contratadas;

III - Suspensão temporária de participação em licitação e impedimento de contratar com o município de Lagoa Santa, por prazo definido no art. 25º, do Decreto Municipal 2.260, de 12 de fevereiro de 2012;

IV - Declaração de inidoneidade para licitar ou contratar com a Administração Pública, enquanto perdurarem os motivos determinantes da punição ou até que seja promovida a reabilitação do fornecedor perante a própria autoridade que aplicou a penalidade, que será concedida sempre que o contratado ressarcir com o município de Lagoa Santa pelos prejuízos resultantes de ação ou omissão do mesmo, obedecido o disposto no inciso II do art. 32º do Decreto Municipal 2.260, de 12 de fevereiro de 2012.

§ 1º O valor da multa aplicada nos termos do inciso II desta cláusula, será descontado dos pagamentos devidos pela Administração Pública Municipal. Caso os valores não sejam suficientes a diferença deverá ser paga por meio de guia própria, no prazo máximo de 10 (dez) dias, a contar da data da sua aplicação, ou ainda quando for o caso cobrado judicialmente.

§ 2º As penalidades de advertência e multa serão aplicadas de ofício ou por provocação dos órgãos de controle, pela autoridade expressamente nomeada.

§ 3º As sanções previstas nos incisos I, III e IV desta cláusula poderão ser aplicadas cumulativamente à prevista no inciso II, assegurado o direito de defesa prévia do interessado no prazo de 05 (cinco) dias úteis.

DA RESCISÃO DA ATA DE REGISTRO DE PREÇOS

Cláusula 31ª. A presente ata de registro de preços poderá ser rescindida por ato administrativo unilateral do **CONTRATANTE**:

a) Quando a **CONTRATADA** não vier a cumprir, ou vier a cumprir irregularmente as obrigações decorrentes da presente ata de registro de preços ou de quaisquer das ordens de serviço emitidas pelas partes contratantes;

b) Quando houver o descumprimento pela **CONTRATADA** do prazo previsto na ordem de serviço para prestação dos serviços, ou não vier este a proceder os serviços dentro das condições pactuadas na presente ata de registro de preços ou nos prazos fixados nos termos de serviço;



Prefeitura Municipal de Lagoa Santa

- c) Quando o preço registrado for superior ao praticado no mercado, na ata de registro de preços nos termos do Decreto Municipal nº 2.454, de 06 de fevereiro de 2013.
- d) Em quaisquer outras hipóteses admitidas em lei.

Cláusula 32ª. A rescisão administrativa da presente ata de registro de preços por ato unilateral do **CONTRATANTE** obedecerá ao disposto no art. 78, parágrafo único, da Lei Federal nº 8.666, de 21 de junho de 1993, com suas alterações posteriores, bem como o determinado no Decreto Municipal nº 2.454, de 06 de fevereiro de 2013.

Cláusula 33ª. A **CONTRATADA** terá direito de solicitar ao **CONTRATANTE**, a rescisão amigável da presente ata de registro de preços sempre que verificadas quaisquer das hipóteses previstas na ata de registro de preço e na Lei Federal nº 10.520, de 17 de julho de 2002 ou na Lei Federal nº 8.666, de 21 de junho de 1993.

DO REGIME JURÍDICO E DAS REGRAS DISCIPLINADORAS DA ATA DE REGISTRO DE PREÇOS

Cláusula 34ª. A presente ata de registro de preços e as ordens de serviço que com base nela forem emitidas pelas partes contratantes serão regidas pelos preceitos de Direito Público, aplicando-se, supletivamente, os princípios da Teoria Geral dos Contratos e as disposições de Direito Privado.

Cláusula 35ª. Para efeitos obrigacionais tanto o **Pregão Eletrônico RP 076/2020**, quanto a(s) proposta(s) da(s) licitante(s) vencedora(s) integram a presente ata de registro de preços, devendo seus termos e condições ser considerados como partes integrantes do presente instrumento.

Cláusula 36ª. Em conformidade com o Decreto Municipal nº 2.454, de 06 de fevereiro de 2013, a prestação dos serviços mencionados no Anexo I do edital para todos os fins de direito serão tratadas como contratações autônomas e independentes.

Cláusula 37ª. Será admitida a celebração de termo aditivo, entre as partes contratantes, sempre que juridicamente exigido ou cabível, face de eventuais alterações na legislação federal que regulamenta a matéria, especialmente no que se refere à questão de eventuais alterações dos valores.

Cláusula 38ª. O extrato da presente ata de registro de preços será publicado no Diário Oficial dos Municípios Mineiros, nos termos da Lei Federal nº 8.666, de 21 de junho de 1993 e do Decreto Municipal 2.454, de 06 de fevereiro de 2013 a cargo do **CONTRATANTE**.

Cláusula 39ª. Para todas as questões pertinentes à presente ata de registro de preços, o foro será o da comarca do município de Lagoa Santa/MG, com renúncia de qualquer outro, por mais privilegiado que seja.

Cláusula 40ª. O presente instrumento foi lavrado em decorrência do **Pregão Eletrônico RP nº 076/2020 - Processo Licitatório nº 160/2020** regendo-se pelas



Prefeitura Municipal de Lagoa Santa

normas da Lei Federal 10.520, de 17 de julho de 2002 e Lei Federal nº 8.666, de 21 de junho de 1993, com suas alterações posteriores, e do Decreto Municipal nº 2.454, de 06 de fevereiro de 2013, às quais também se sujeitam as partes que o celebram.

Lido e achado conforme, assinam este instrumento, as partes e testemunhas.

Lagoa Santa, ___ de _____ de 2020.

XXXXXXXXXXXXXXXXXXXXXXXXXXXXXXXXXXXX
Secretário Municipal de Desenvolvimento Urbano

CONTRATADA
REPRESENTANTE LEGAL DA CONTRATADA

Testemunhas: _____

CPF: 000.000.000-00

CPF: 000.000.000-00



Prefeitura Municipal de Lagoa Santa

ANEXO ÚNICO À ATA DE REGISTRO DE PREÇOS

Este documento é parte integrante da Ata de Registro de Preços nº ___/20___, celebrada entre a PMLS e a(s) empresa(s) relacionada(s) no quadro abaixo, cujos preços estão a seguir registrados, por item, em face da realização do **Pregão Eletrônico RP n° 076/2020**.

EMPRESA:					
CNPJ:					
ITEM	QTDE	UN	ESPECIFICAÇÃO DO MATERIAL	(R\$)	
				VALOR UNITÁRIO	VALOR TOTAL
VALOR TOTAL R\$ (POR EXTENSO)					



Prefeitura Municipal de Lagoa Santa

ANEXO VII MINUTA DE CONTRATO

Pelo presente instrumento, na melhor forma de direito, de um lado o **MUNICÍPIO DE LAGOA SANTA/MG**, pessoa jurídica de direito público interno, inscrito no CNPJ sob nº 73.357.469.0001-56, sediado na Rua São João, nº 290, Centro, Lagoa Santa/MG - CEP: 33.400-000, neste ato, representado pelo **Secretário Municipal de Desenvolvimento Urbano**, Sr.(a) **XXXXXXXXXX**, titular da Cédula de Identidade RG nº **XXXXXXXXXX SSP/MG**, inscrito no CPF sob o nº **XXXXXXXXXXXXXX** doravante denominado CONTRATANTE, e de outro lado a empresa: **XXXXXXXXXX, XXXXXXXXXXXXXXXXXXXX, CONTRATADA**, firmam o presente contrato administrativo, decorrente do **Processo Licitatório nº 160/2020, Pregão Eletrônico nº 076/2020** em conformidade com o estabelecido na Lei Federal nº 10.520, de 17 de julho de 2002 e na Lei Federal nº 8.666, de 21 de junho de 1993, com suas alterações posteriores e do Decreto Municipal nº 605, de 04 de junho de 2006 e no Decreto Municipal nº 3.989 de 31 de março de 2020, têm entre si, em conformidade com a **Ata de Registro de Preços nº.....**, justo e contratado o que se segue:

CLÁUSULA PRIMEIRA - DO OBJETO

1.1. Este contrato tem como objeto a **CONTRATAÇÃO DE EMPRESA DE ENGENHARIA PARA A PRESTAÇÃO DE SERVIÇOS DE SERRALHERIA EM GERAL E MANUTENÇÃO DE ESTRUTURAS METÁLICAS, EM VÁRIOS LOCAIS NO MUNICÍPIO DE LAGOA SANTA/MG, COM FORNECIMENTO DE MATERIAIS, EQUIPAMENTOS NECESSÁRIOS E MÃO DE OBRA** conforme especificações constantes do Anexo I da **Ata de Registro de Preços Nº**

Parágrafo Único: Este contrato está vinculado de forma total e plena a Ata de Registro de Preços nº , proposta comercial do fornecedor, **Processo Licitatório nº 160/2020, Pregão Eletrônico nº 076/2020**, que lhe deu causa, para cuja execução, exigir-se-á rigorosa obediência aos mesmos.

CLÁUSULA SEGUNDA – DO ACOMPANHAMENTO E DA FISCALIZAÇÃO

2.1. O acompanhamento e a fiscalização deste contrato serão realizados pela **Secretaria Municipal de Desenvolvimento Urbano, através dos gestores de contrato**, observado o disposto nos arts. 67 e 73 a 76 da Lei Federal nº 8.666, de 21 de junho de 1993.

§1º - A **CONTRATADA** é obrigada a assegurar e facilitar o acompanhamento e a fiscalização na execução do objeto pelo **CONTRATANTE**, bem como a permitir o acesso às informações consideradas necessárias.

CLÁUSULA TERCEIRA - DAS CONDIÇÕES GERAIS DESTE CONTRATO

3.1. Este contrato regular-se-á pela legislação indicada no preâmbulo, assim como observará os preceitos de Direito Público, aplicando-se, supletivamente, os princípios da Teoria Geral dos Contratos e as disposições de Direito Privado, na forma do art.



Prefeitura Municipal de Lagoa Santa

54, combinado com o inciso XII do art. 55, todos da Lei Federal nº 8.666, de 21 de junho de 1993.

3.2. O **CONTRATANTE** reserva para si o direito de alterar quantitativos, sem que isso implique alteração dos preços ofertados, obedecido o disposto no §1º do art. 65 da Lei Federal nº 8.666, de 21 de junho de 1993.

3.3. Este contrato, bem como os direitos e obrigações dele decorrentes, não poderá ser subcontratado, cedido ou transferido, total ou parcialmente, sem autorização do **CONTRATANTE**, por escrito, sob pena de aplicação de sanção, inclusive rescisão contratual.

3.4. Emitida a ordem de serviço na forma prevista neste instrumento, estará a **CONTRATADA** obrigada a prestar os serviços nele estipulados, no prazo e na(s) quantidade(s) prevista(s). Não será admitida a prestação do serviço pela **CONTRATADA**, nem o seu recebimento, sem que previamente tenha sido emitida a respectiva ordem de serviço.

3.5. É de inteira responsabilidade da **CONTRATADA** a reparação dos serviços prestados em desacordo com as especificações e prazos exigidos.

3.6. O **CONTRATANTE**, através da Secretaria Municipal de Desenvolvimento Urbano, reserva-se o direito de não receber o objeto em desacordo com o previsto neste contrato, podendo aplicar o disposto no art. 87, da Lei Federal nº 8.666 de 21 de junho de 1993.

3.7. Após o recebimento da ordem de serviço, a **CONTRATADA** deverá iniciar os serviços no prazo máximo de 10 (dez) dias corridos.

3.8. Demais condições previstas na Ata de Registro de Preços nº ..

CLÁUSULA QUARTA – DAS OBRIGAÇÕES DAS PARTES

I - Da **CONTRATADA**:

4.1. Indicar, no ato da assinatura deste contrato e sempre que ocorrer alteração, 01 (um) preposto para representá-la junto ao **CONTRATANTE**, devendo este preposto responder por todos os assuntos relativos à execução do presente contrato e atender tempestivamente aos chamados do **CONTRATANTE**;

4.2. Manter, durante toda a vigência deste contrato, em compatibilidade com as obrigações assumidas, todas as condições de habilitação e qualificação exigidas na licitação, devendo comunicar, imediatamente, qualquer alteração que possa comprometer a manutenção desta contratação, bem como substituir os documentos com prazo de validade expirado, mantendo assim, durante toda a execução do contrato, em compatibilidade com as obrigações assumidas, todas as condições de habilitação e qualificação exigidas.



Prefeitura Municipal de Lagoa Santa

4.3. Apresentar os documentos de regularidade fiscal: (notas fiscais/faturas) e outros documentos que comprovem as operações realizadas, o cumprimento de pedidos e o atendimento de providências necessárias ao fiel desempenho das obrigações aqui mencionadas;

4.4. Cumprir os prazos de prestação dos serviços e quaisquer das condicionantes previstos neste contrato e na ata de registro de preços, sob pena das sanções administrativas previstas neste instrumento.

4.5. Dentro do prazo de vigência deste contrato, fica a **CONTRATADA** obrigada a cumprir os quantitativos estipulados neste contrato.

4.6. Demais obrigações decorrentes previstas na Ata de Registro de Preços nº

II – Do CONTRATANTE:

4.7. Comunicar à **CONTRATADA** qualquer irregularidade encontrada na execução durante o serviço, fixando, quando não pactuado neste contrato, prazo para correção;

4.8. Arcar com as despesas de publicação do extrato deste contrato e dos termos aditivos que venham a ser firmados.

4.9. Na hipótese de ser acionado judicialmente em razão do descumprimento da legislação trabalhista ou de natureza civil, o **CONTRATANTE** reterá do pagamento devido à **CONTRATADA** o valor correspondente ao atribuído à ação, o qual será depositado em conta separada até a solução final do litígio.

4.10. Outras obrigações decorrentes previstas na Ata de Registro de Preços.

CLÁUSULA QUINTA – DO PREÇO E DA FORMA DE PAGAMENTO

5.1. O valor total do presente contrato é de R\$____,____ (por extenso), que serão pagos à **CONTRATADA** ,após a devida comprovação da entrega dos itens nas condições exigidas:

ITEM	QUANT	UND	ESPECIFICAÇÃO DO OBJETO	PREÇO UNITÁRIO	PREÇO TOTAL
VALOR TOTAL R\$ _____,____ (por extenso).					

5.2. O pagamento será efetuado no prazo máximo de 30 (trinta) dias, contados da apresentação da respectiva nota fiscal, devidamente atestada pelo órgão requisitante, após a devida comprovação da prestação do serviço.

5.3. Em caso de irregularidade na emissão dos documentos fiscais, o prazo de pagamento será contado a partir de sua reapresentação, desde que devidamente regularizados, ficando isento o **CONTRATANTE** de arcar com quaisquer ônus.



Prefeitura Municipal de Lagoa Santa

5.4. Se o objeto não for entregue conforme condições deste contrato e da Ata de Registro de Preços nº, o pagamento ficará suspenso até seu recebimento definitivo.

5.5. Nenhum pagamento será efetuado à **CONTRATADA**, enquanto pendente de liquidação, qualquer obrigação financeira decorrente de penalidade ou inadimplência, sem que isso gere direito ao reajustamento de preços.

5.6. A nota fiscal deverá ser eletrônica e encaminhada ao **CONTRATANTE**, contendo o número da ordem de serviço e número do contrato a que se referem e também os dados bancários para depósito do pagamento desta, acompanhada da cópia da respectiva ordem de serviço.

CLÁUSULA SEXTA - DA ATUALIZAÇÃO FINANCEIRA, DO REAJUSTE DE PREÇOS E DO REEQUILÍBRIO ECONÔMICO

6.1. O preço será ofertado em moeda corrente no país (real) e não será objeto de atualização financeira por via da aplicação de qualquer índice de correção monetária, ou mesmo de reajuste de qualquer natureza, em atendimento ao disposto na legislação federal em vigor e ressalvado que a qualquer tempo será cabível o reequilíbrio econômico financeiro, desde que se comprove que foi afetada a parte financeira do contrato, bem como as previsões iniciais da **CONTRATADA** quanto aos seus encargos econômicos e lucros normais do empreendimento.

a. O pedido deverá ser protocolado, com todas as documentações expressa na alínea “b” desta cláusula, diretamente no Setor de Protocolo, situada na rua São João, nº 290 – Centro – Lagoa Santa/MG;

b. Para análise e julgamento pelo setor técnico competente, o pedido deverá ser instruído obrigatoriamente de planilha com variações e a documentação comprobatória da solicitação, que demonstre claramente a variação verificada entre a situação original e a atual, mantendo no reequilíbrio o desconto concedido pelo licitante sobre valor prévio que consta no processo licitatório, inclusive declinando os valores pretendidos;

c. Mesmo após abertura do processo do pedido de reequilíbrio econômico financeiro, a empresa contratada fica **OBRIGADA** a prestar os serviços solicitados mediante ordem de serviço pelo **CONTRATANTE**, no mesmo valor registrado, até a conclusão final do processo, qual seja assinatura de termo bilateral de aditamento de acordo com as legislações pertinentes.

CLÁUSULA SÉTIMA – DA DOTAÇÃO ORÇAMENTÁRIA

7.1. As dotações orçamentárias para o exercício de 2020, destinadas ao pagamento do objeto licitado estão previstas e indicadas no processo pela área competente do **CONTRATANTE**, sob as seguintes rubricas:



Prefeitura Municipal de Lagoa Santa

Ficha	Dotação
89	02.02.02.04.122.0005.2008.3.3.90.39.00
353	02.04.06.04.122.0005.2055.3.3.90.39.00
354	02.04.06.04.122.0005.2055.4.4.90.51.00
365	02.04.06.15.451.0028.1012.4.4.90.51.00
366	02.04.06.15.451.0028.1013.3.3.90.39.00
367	02.04.06.15.451.0028.1013.4.4.90.51.00
369	02.04.06.15.451.0028.1014.3.3.90.39.00
391	02.04.06.18.541.0028.1018.4.4.90.51.00
393	02.04.06.27.812.0028.1020.4.4.90.51.00
512	02.05.04.08.244.0037.2135.3.3.90.39.00
709	02.06.01.10.301.0025.2184.3.3.90.39.00
710	02.06.01.10.301.0025.2184.4.4.90.51.00
717	02.06.01.10.301.0025.2185.3.3.90.39.00
906	02.07.01.12.361.0012.2064.4.4.90.51.00
915	02.07.01.12.361.0012.2066.3.3.90.39.00
964	02.07.01.12.365.0012.2070.3.3.90.39.00
973	02.07.01.12.365.0012.2072.3.3.90.39.00
974	02.07.01.12.365.0012.2072.3.3.90.40.00
979	02.07.01.12.365.0012.2074.3.3.90.39.00

7.2. As partes das despesas decorrentes desta licitação que não forem realizadas em 2020 correrão à conta de dotações orçamentárias próprias de exercícios futuros.

CLÁUSULA OITAVA - DO PRAZO DE VIGÊNCIA

8.1. Este contrato será vigente, por até 12 (doze) meses, a partir da sua assinatura, podendo ser rescindido antes deste prazo, por conveniência e oportunidade administrativa, com a possibilidade da sua prorrogação, nos termos da Lei Federal nº 8.666, de 21 de junho de 1993.

8.2. As alterações contratuais pactuadas pelas partes, necessárias à adequação do presente contrato aos fins públicos almejados pelo **CONTRATANTE**, bem como a prorrogação de que trata o item anterior, serão formalizadas por meio de termo aditivo ao presente instrumento.

CLÁUSULA NONA - DA RESCISÃO CONTRATUAL

O presente contrato poderá ser rescindido:

9.1. Por ato unilateral e escrito do **CONTRATANTE**, nos casos enumerados nos incisos I a XII, XVII e XVIII do art. 78 da Lei Federal nº 8.666 de 21 de junho de 1993.

9.2. Por acordo entre as partes, reduzido a termo.



Prefeitura Municipal de Lagoa Santa

9.3. Na forma, pelos motivos e em observância às demais previsões contidas nos arts. 77 a 80 da Lei Federal nº 8.666 de 21 de junho de 1993.

§1º - Os casos de rescisão contratual deverão ser formalmente motivados, assegurada a observância dos princípios do contraditório e da ampla defesa.

CLÁUSULA DÉCIMA – DAS SANÇÕES ADMINISTRATIVAS

10.1. A recusa do adjudicatário em assinar o contrato, dentro do prazo estabelecido pelo **CONTRATANTE**, bem como o descumprimento total ou parcialmente os contratos administrativos celebrados com o município de Lagoa Santa, serão aplicadas as sanções previstas no art. 87 da Lei Federal nº 8.666 de 21 de junho de 1993, com observância do devido processo administrativo, respeitando-se o contraditório e a ampla defesa.

I - Advertência escrita - comunicação formal de desacordo quanto à conduta do fornecedor sobre o descumprimento de contratos e outras obrigações assumidas, e a determinação da adoção das necessárias medidas de correção;

II - Multa - deverá observar os seguintes limites máximos:

a) 0,33% (trinta e três centésimos por cento) por dia, até o trigésimo dia de atraso, sobre o valor do fornecimento ou serviço não realizado, ou sobre a etapa do cronograma físico de obra não cumprida;

b) 10% (dez por cento) sobre o valor do contrato ou da ata de registro de preços, independente da aplicação de outras sanções previstas em lei, nas hipóteses de o adjudicatário se recusar a assinar o contrato ou a ata de registro de preços, ou não aceitar ou retirar a autorização de fornecimento, caso de recusa em efetuar a garantia contratual ou apresentar documentos irregulares ou falsos;

c) 20% (vinte por cento) sobre o valor do fornecimento, serviço ou obra não realizada, no caso de atraso superior a 30 (trinta) dias, ou entrega de objeto com vícios ou defeitos ocultos que o torne impróprio ao uso a que é destinado, ou diminuírem o valor ou, ainda, fora das especificações contratadas;

III - Suspensão temporária de participação em licitação e impedimento de contratar com o município de Lagoa Santa, por prazo definido no art. 25º, do Decreto Municipal nº 2.260 de 13 de fevereiro de 2012.;

IV - Declaração de inidoneidade para licitar ou contratar com a Administração Pública, enquanto perdurarem os motivos determinantes da punição ou até que seja promovida a reabilitação do fornecedor perante a própria autoridade que aplicou a penalidade, que será concedida sempre que o contratado ressarcir com o município de Lagoa Santa pelos prejuízos resultantes de ação ou omissão do



Prefeitura Municipal de Lagoa Santa

mesmo, obedecido o disposto no inciso II do art. 32 do Decreto Municipal 2.260, de 13 de fevereiro de 2012.

§ 1º O valor da multa aplicada nos termos do inciso II desta cláusula, será descontado dos pagamentos devidos pela Administração Pública Municipal, caso os valores não sejam suficientes, a diferença deverá ser paga por meio de guia no prazo máximo de 10 (dez) dias a contar da aplicação ou cobrado judicialmente.

§ 2º As penalidades de advertência e multa serão aplicadas de ofício ou por provocação dos órgãos de controle, pela autoridade expressamente nomeada.

§ 3º As sanções previstas nos incisos I, III e IV desta cláusula poderão ser aplicadas cumulativamente à prevista no inciso II, assegurado o direito de defesa prévia do interessado no prazo de 05 (cinco) dias úteis.

CLÁUSULA DÉCIMA PRIMEIRA – DA PUBLICAÇÃO

11.1. O extrato do presente contrato será publicado no Diário Oficial dos Municípios Mineiros, nos termos do parágrafo único, do art. 61 da Lei Federal nº 8.666, de 21 de junho de 1993, a cargo do **CONTRATANTE**.

CLÁUSULA DÉCIMA SEGUNDA – DO FORO

12.1. Fica eleito o foro da comarca de Lagoa Santa/MG para dirimir quaisquer dúvidas quanto à execução do presente contrato.

E, por estarem de inteiro e comum acordo, as partes assinam o presente contrato em 3 (três) vias de igual teor e forma, na presença das testemunhas abaixo identificadas e assinadas, para que surtam um só efeito.

Lagoa Santa, _____ de _____ de 20__.

XXXXXXXXXX XXXXXXXX XXXXXXXX
Secretário Municipal de Desenvolvimento Urbano

Representante Legal da CONTRATADA
Cargo e CPF

Testemunhas: _____
CPF: 000.000.000-00 CPF: 000.000.000-00



Prefeitura Municipal de Lagoa Santa

ANEXO VIII DECLARAÇÃO CONTA BANCÁRIA

A empresa xxxx inscrita no CNPJ sob o nº xxxxx com sede xxxxxx, neste ato representada por xxxxx declara seus dados bancários para fins de pagamento via Sistema de Pagamento Eletrônico de Empenhos - OBN, e se compromete a manter os mesmos atualizados, independente de solicitação.

BANCO/NOME:
CONTA BANCÁRIA:

AGÊNCIA N°:

BANCO N°:
NOMES E CARGOS/ REPRESENTANTES DA EMPRESA:

_____, ____ de _____ de 20__.

(Local e data)

Representante legal

Orientações:

Utilizar papel timbrado.
Utilizar carimbo da empresa
Anexar documento de identificação do representante que assinou a declaração
Caso seja procurador, anexar à procuração



Prefeitura Municipal de Lagoa Santa

ANEXO IX

Acórdão 2622/2013

CALCULO DO BDI

CONTRATO			
Proponente			
PREFEITURA MUNICIPAL DE LAGOA SANTA			
Empreendimento (Nome/Apelido)			
SERVIÇOS DE SERRALHERIA			
Município			UF
LAGOA SANTA			MG
Parâmetros para cálculo do BDI			
Itens Admissíveis	Intervalos admissíveis sem justificativa	Índices adotados	
Administração Central (AC)	De 3,80% até 4,67%	Administração Central (AC)	4,05%
Seguro e Garantia (S+G)	De 0,32% até 0,74%	Seguro e Garantia (S+G)	0,32%
Risco (R)	De 0,50% até 0,97%	Risco (R)	0,50%
Despesas financeiras (DF)	De 1,02% até 1,21%	Despesas financeiras (DF)	1,08%
Lucro (L)	De 6,64% até 8,69%	Lucro (L)	6,65%
Tributos (T)	De 5,65% até 8,65%	Tributos (T)	8,65%
INSS desoneração (E)	ou 4,50%	INSS desoneração (E)	4,50%
Controle			
Administração Central (AC)		ok	
Seguro e Garantia (S+G)		ok	
Risco (R)		ok	
Despesas financeiras (DF)		ok	
Lucro (L)		ok	
Tributos (T)		ok	
INSS desoneração (E)		ok	
BDI CALCULADO ---->	$BDI = [(1+AC+S+R+G)*(1+DF)*(1+L)/(1-(T+E))-1]$		30,17%
	BDI ADMISSÍVEL		
TRIBUTOS PRATICADOS NO MUNICÍPIO			
INSS	5,00%		
PIS/COFINS	3,65%		
Nos percentuais referentes a tributos deverá ser considerado para efeito de calculo o ISS do município ou correspondente na sua inserção no Simples Nacional;			